

FENDT

Fendt 200 Vario





Голям при работа.

Fendt 200 Vario е убедителен в сегмента на компактните стандартни трактори. Изживейте ненадминатата технология Fendt Vario, сега предлагана в сегмента с максимална мощност от 70 до 110 к.с. и ще бъдете впечатлени от безстепенността и гениално лесното управление. FENDT непрекъснато доразвива тази технология – и сега FENDT означава 100 процента Vario.

Този компактен трактор е винаги наистина голям

Изживейте Fendt 200 Vario, компактен трактор с мощност от 70 до 110 к.с., който осигурява предимства в почти всички области на приложение.



По-голяма производителност:

- Мощно и динамично задвижване от 70 до 110 к.с. с безстепенната трансмисия Vario
- Много нисък разход на гориво
- Ефективна система на охлаждане за постоянно натоварване

По-голям комфорт и сигурност:

- Оптимално поглъщане на вибрациите, благодарение на окачването на предния мост с контрол на приплъзването и окачване на кабината
- Стабилизиращата система предотвратява подскачането на трактора и инвентара
- По-нисък център на тежестта за безопасно каране по наклонени терени



По-голяма универсалност на приложение:

Компактният Fendt 200 Vario има висок капацитет на повдигане и хидравлика за многобройни приложения. Неговата проста работа прави поддръжката по-лесна. Компактните размери на трактора го правят много маневрен, а малката височина и висок клиренс позволяват универсални приложения. Челният товарач Fendt Cargo е идеално допълнение към Вашия Fendt 200 Vario.

Голям при работа.

	kW	к.с.
Fendt 207 Vario	51	70
Fendt 208 Vario	59	80
Fendt 209 Vario	67	90
Fendt 210 Vario	73	100
Fendt 211 Vario	81	110

Максимална мощност съгласно ECE R24

НАЙ-МОДЕРНА ТЕХНОЛОГИЯ НА ДВИГАТЕЛ И ТРАНСМИСИЯ

Икономичност и по-висока ефективност.

Мощен двигател – нисък разход на гориво

3-цилиндровият двигател AGCO Power с водно охлаждане е много компактен, така че размерите на трактора се запазват малки за постигане на най-добра маневреност. Системата на впръскване под високо налягане Common-Rail, регулирана от оборотите на двигателя, както и напълно електронното управление на двигателя, гарантират висока производителност и ниско ниво на шум. Ефективната технология позволява Fendt 200 Vario да работи при оптимална икономичност, което го прави с изключително нисък разход на гориво.

AGRex – икономичен и екологичен

Високопроизводителната система на впръскване и външната система за рецикулация на отработени газове AGRex се допълват взаимно. Чрез охлаждането и точното дозиране на рецикулираните отработени газове се оптимизира процеса на изгаряне. В сравнение с обикновената вътрешна рецикулация на отработени газове, това значително понижава разхода на гориво, а разходите на час остават минимални.



Fendt Vario трансмисията работи в съответствие с принципите на хидростатично-механичното разпределяне на мощността. С увеличаването на скоростта, частта от механична мощност, предадена посредством планетарния комплект, се увеличава. Хидростатите могат да се завъртят на 45 градуса и разделянето на мощността посредством планетарна предавка осигурява изключителна ефективност.

Характеристики на двигателя - Fendt 211 Vario

Въртящ момент 458 Nm, 110 к.с. /81 kW максимална мощност при 1900 об/мин

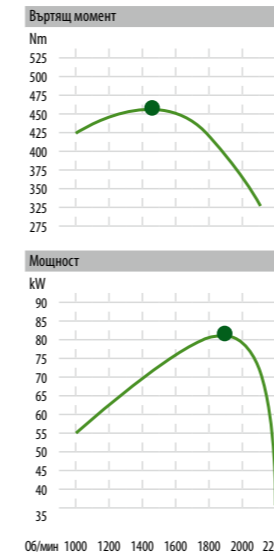

Външната EGR система осигурява целево охлаждане на рецикулираните отработени газове, което намалява значително разхода на гориво в сравнение с вътрешните системи за рецикулация на отработените газове.



Индикаторът за разход на гориво при Fendt 200 Vario е разположен на мултифункционалния дисплей. Той дава информация за среден и моментен разход на гориво и има две места за запамяване. Така по всяко време имате пълен контрол.



Когато е активирана системата TMS, електрониката на трактора контролира оборотите на двигателя и предавателното отношение. Операторът само трябва да зададе желаната скоростта, а системата TMS управлява останалото. Например, тракторът се движи при ниски обороти на двигателя по равен терен. При изкачване се увеличава натоварването и TMS повишава оборотите на двигателя като същевременно променя предавателното съотношение. Веднага щом намалее необходимостта от мощност (на равен терен или при спускане по наклон), се намалява количеството впръскано гориво. По този начин различните терени се обработват ефективно с нисък разход на гориво.

КОМФОРТНА КАБИНА ПРИ FENDT 200 VARIO

Простор и функционалност.

Ефективна работа – удобно управление

Кабината на Fendt 200 Vario, която беше специално проектирана за този клас трактори разполага с пулт за управление, който отговаря на най-високите изисквания. Кабината предлага невиджано досега пространство за краката и идеална всеотрасна видимост и най-добър изглед. С централизирания блок за управление разположен от дясната страна, който обединява всички работни функции, както и регулиращата се във височина и наклон кормилна колона се въвеждат нови стандарти от гледна точка на изискванията за работна ергономичност в този сегмент.

Комфортна кабина

Плоският под на кабината на Fendt 200 Vario позволява лесно качване и слизане от трактора и предоставя достатъчно пространство за краката, тъй като няма тунел за предавателния вал. Регулируемият във височина и наклон волан и комфортната седалка с въздушно окачване Ви гарантират, че сте заели правилна позиция, за да се чувствате удобно по време на дълги работни дни. Опционалното окачване на кабината усъвършенства високият комфорт при каране.

Перфектна работна среда - тиха кабина

Мощната отоплителна и вентилационна система с ръчно или автоматично регулиране на температурата осигурява оптимален работен климат. Оптималният дизайн на кабината поддържа нивото на шума много ниско.

Просторните остъклени зони и тясната кормилна колона осигуряват оптимална видимост към инвентара през цялото време. Люкът на покрива осигурява идеална видимост отгоре при работа на челния товарач.



 Равният под на кабината на Fendt 200 Vario осигурява невиджано свободно пространство за краката и прави качването и слизането от кабината лесно.



 Люкът на покрива осигурява допълнителна вентилация и повече видимост в горната част. Вграденият ролков сенник предпазва от силно слънце.



 Благодарение на опционалното окачване, кабината на Fendt 200 Vario се поддържа оптимално на задния мост. Ударите и вибрациите се поглъщат от пружинни елементи включващи амортизьори и странични стабилизатори.

РАБОТНА КОНЦЕПЦИЯ НА FENDT 200 VARIO

Управлението на трактор Vario – по-лесно, по-бързо, по-добро.



С Vario-джойстика може непрекъснато да ускорявате Fendt 200 Vario от състояние на покой до желаната скорост, 0 – 40 км/ч напред и 0 – 25 км/ч назад – безстепенно, пълзящ ход или групи.

Управление с Vario-джойстик

Vario-джойстикът обединява всичко в едно: основен лост, лост за превключване на обхватите и лост за пълзящ ход. Vario-джойстикът е разположен удобно на дясната конзола. С Vario-джойстика Вие може да увеличавате скоростта на трактора непрекъснато безстепенно между 0,02 км/ч и 40 км/ч. Дърпайки джойстика назад, Vario намалява скоростта безстепенно до покой.

Лесно управление и всичко пред погледа

Водачът може да извърши всички важни настройки като например обороти на двигателя, постоянна скорост на движение (cruise control), TMS или автоматична блокировка на всички колела и диференциала като използва панела за управление, който се намира на дясната конзола. Универсалният дисплей на арматурното табло показва цялата информация включително разхода на гориво, така че водачът има всичко пред погледа си. За много прецизна работа може да се показва скорост от 0 – 2 км/ч, прецизност до 2 десетични места.

Бърза смяна на посоката на движение

Необходимо е само едно движение на ръката, за да смените посоката на движение. Вие може да промените скоростта на движение лесно с Вашата дясна ръка като използвате Vario- джойстика. Вие може да смените посоката на движение бързо и лесно с реверсиращия лост, който се намира отляво на волана, така че Вашата дясна ръка остава свободна за управление на хидравликата. Това се оказва особено полезно при работа с челен товарач или в обръщателната бразда.

Функция Stop&Go (Спри и Тръгни) в комбинация с TMS

С функцията Stop&Go (Спри и Тръгни) водачът забавя Fendt 200 Vario докато спре като натисне и задържи превключвателя, който се намира на реверсиращия лост. Когато превключвателят се освободи, тракторът потегля в посоката, в която е задействан превключвателят.

Вие контролирате запаметяването за оборотите на двигателя, функцията Темпомат и системата за управление на трактора (TMS) посредством логична клавиатура.



Регулируемият във височина и наклон волан, позволява на всеки водач да намери своята идеална позиция на седало. Оборотите на двигателя, скоростта, както и многобройните други индикатори са разположени на арматурното табло.



Всички работни елементи разполагат с вътрешно осветление с нощен режим, което прави работа, когато е тъмно, по-безопасна.



МАНЕВРЕНОСТ И ГЪВКАВОСТ

Повече безопасност за спокойна работа.

Максимална маневреност и стабилност

Шасито на Fendt 200 Vario отговаря 100% на изискванията за компактен трактор. Тесният дизайн гарантира изключителна маневреност и ъгъл на завиване от 52 градуса. Неговото ниско тегло гарантира минимално откъпване на почвата по време на работа. Високата стабилност на Fendt 200 Vario е резултат от ниския център на тежестта на шасито. Оптималната тракция и постоянен приток на сила на Vario - трансмисията Ви позволява да работите безопасно и спокойно дори по наклонени терени.

Мощна хидравлика

Хидравликата на Fendt 200 Vario разполага стандартно с висок работен дебит от 48 литра. Ако е необходим висок дебит на масло, операторите могат да включат опционалната тандемна помпа за комбиниран маслен поток с максимален дебит от 76 л/мин. Посредством отделните картери за хидравлично и трансмисионно масло се избягва смесването на маслата – особено важно при честа смяна на инвентар. Вие печелите от високото подавано количество масло от 34 литра.

Здрава навесна система

Опционалната предна навесна система има максимална подемна сила от 2490 daN. Нейната солидна конструкция я прави подходяща за всякакъв вид работа. Поглъщането на вибрациите предотвратява подскачане и гарантира безопасна работа и комфорт дори, когато се транспортират тежки товари. Електрохидравличната задна навесна система с максимална подемна сила от 4,204 daN гарантира, че дори най-тежкият заден прикачен инвентар за този клас на мощност, може да бъде повдигнат изцяло.

Удобен за управление 3-скоростен силоотводен вал

Селекторът на силоотводния вал се управлява електро-хидравлично с 3-скоростен избор. Автоматичният режим включва/изключва силоотводния вал в зависимост от височината на навесната система. Регулируемото включване на силоотводния вал предпазва Вашия инвентар посредством плавен старт. Вие печелите от ниските разходи за поддръжка и по-дълъг жизнен цикъл на Вашия инвентар. За специални приложения, Fendt 200 Vario се предлага също със пътен силоотводен вал.

 Тесният дизайн позволява широк ъгъл на завиване до 52°, което означава изключителна маневреност.

Тракторът Fendt 200 Vario може да бъде оборудван с подвижни предни калници като опция. Те увеличават ъгъла на колелото и позволяват кръг на завиване само от 3,98 метри.

С минимална височина на трактора от 2,480 мм с гуми 480/70R30, компактният Fendt 200 Vario е подходящ за работа в ниски складове или обори.

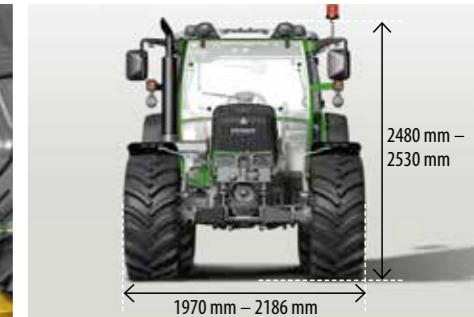

Fendt 200 Vario е снабден с външни регулатори за навесната система и задния силоотводен вал. Лесно монтиране на заден инвентар спестявайки ненужни стъпки, например, когато пълните цистерната за течен тор.

ИСТИНСКИ КОМФОРТ ПРИ РАБОТА

Стабилност по всички пътища.

Забележителен комфорт на движение и работа

Интелигентната комбинация от три системи гарантира максимален комфорт на каране и работа: самонивелиращо окачване на преден мост с лагериране на кабината, окачване на кабината и активно гасене на вибрации. По този начин се свеждат до минимум удари и вибрации и се неутрализират неравности по пътя и на полето. Дори и при високо натоварване самонивелирането позволява високи полезни товари и осигурява постоянен висок комфорт на окачване.

Постоянна скорост на движение благодарение на функцията Cruise control

Стандартната функция Cruise control прави карането при постоянна скорост детска игра. На арматурното табло могат да се настройят и запаметят две скорости, например една за работа на полето и една за движение по пътя. Бутонът за активиране на функцията Cruise control е разположен удобно под Varioджойстика. Вие може да го достигнете с Вашия палец, без да сваляте Вашата ръка от джойстика.

Окачване на преден мост

Предният мост улавя неравностите и ги предава на хидравличните цилиндри. Маслото изместено в цилиндрите упражнява натиск върху азотните акумулатори, където ударите се демферират. Интегралното автоматично самонивелиране посредством сензора за позиция осигурява постоянен комфорт на окачване независимо от натоварването. Допълнителното стабилизиране гарантира по-висока стабилност и безопасност при работа, особено когато се работи с навесен инвентар по наклонени терени.

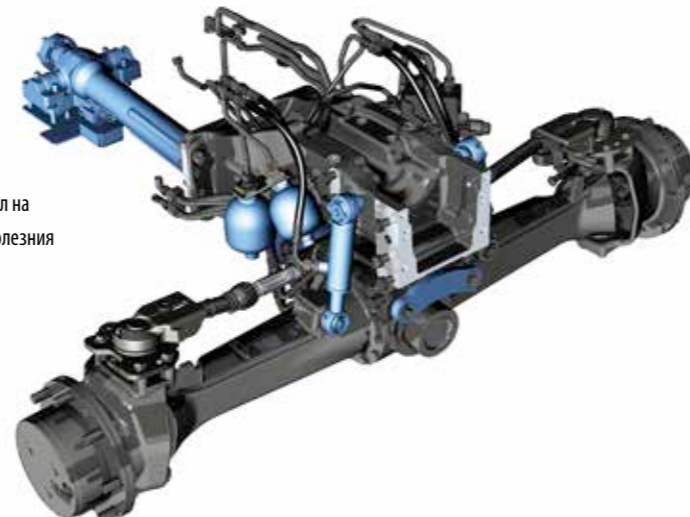

 Окачването на предния мост има общ федериращ път от 90 мм и 20 градуса ъгъл на завиване. Самонивелирането осигурява комфорт на окачване, независимо от полезния товар. Това гарантира безопасно спиране и управление на трактора по всяко време.

Системата за гасене на вибрациите функционира като електронен амортизатор при движение с навесен инвентар по пътя или на полето. Това позволява спокойно, бързо и безопасно каране без вибрации.

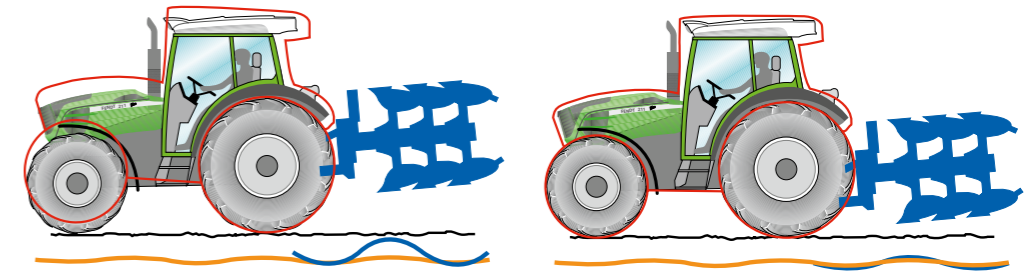

ОБЩАТА ИКОНОМИЧНОСТ НА FENDT

Инвестирай правилно – спестявай трайно.



Ефективност от един трактор до цялата флота
С трактора Fendt Вие получавате със сигурност върхови технологии. Към общата икономичност на тракторите Fendt Vario спадат и много други неща: от компетентни консултации, всеобхватен сервиз до изключителното запазване на стойността на трактора Fendt.

Общата ефективност на Fendt

- Fendt Ефективност за най-добра рентабилност на разходите на хектар
- Fendt Комфорт за удобна работа ден след ден
- Fendt Стабилност на инвестицията за една успешна препродажба
- Fendt Сервиз за компетентни, консултации и пълна надеждност
- Fendt Гъвкавост за финансиране на редовни клиенти и индивидуални оферти
- Fendt Експертно обучение за водачи и ефективно използване на Vario

Дългосрочна икономия

Високата ефективност се изразява в по-висока доходност и по-малки производствени разходи като разходи за гориво, консумативи или време. Fendt 200 Vario продължава традицията на неговия предшественик и осигурява висока производителност при ниски обороти на двигателя – така че се наблюдава по-малко износване на всички компоненти, а потреблението на AdBlue се намалява. Неговата висока обща рентабилност се изплаща по време на всяка операция.

100% качество, 100% обслужване: Fendt StarService

За да си гарантирате 100 процента производителност от Вашия трактор Fendt 200 Vario по всяко време, ние Ви предлагаме 100 процента обслужване. В допълнение към най-добрата диагностична способност и лесен ремонт, това включва наличност на резервни части 24/7 през целия сезон. Освен това, мрежата Fendt Service гарантира кратки маршрути между мястото, където се намирате и нашия обучен сервизен персонал. Вие също получавате 12-месечна гаранция за оригиналните резервни части на Fendt, както и извършване на тяхното монтиране. Ремонти, извършени с оригинални резервни части, гарантират запазването на стойността на Вашия трактор Fendt.

Индивидуално финансиране и модели за отдаване под наем

Закупуването на машини е свързано с инвестиране на голям капитал. Вашият дилър на Fendt заедно с експертите, които работят в сферата на финансиране на селското стопанство в AGCO Finance, ще Ви помогнат при изработването на план за финансиране в съответствие с индивидуалните ви потребности за закупуване на новата машина. Когато имате нужда от допълнителен производствен капацитет за кратко време или предпочитате дългосрочно използване без закупуване, Вашият търговски партньор на Fendt има идеална оферта за отдаване под наем, подходяща за Вас.



Най-добър продукт, най-добро обслужване: Сертифицираните дилъри на Fendt се отличават с тяхната първокласна компетентност и широк диапазон от услуги. Те редовно са подложени на строг одит за доказване на предлаганите от тях висококачествени услуги. Тук Вашият трактор Fendt е в най-добри ръце.

Посредством приложението на смартфона „AGCO Parts Books to Go“ Вие намирате и поръчвате бързо и лесно резервни части на Fendt. Апликацията е налична чрез „App Store“ или „Google Play Store“. Моля, свържете се с Вашия дилър на Fendt, за да получите Вашите лични данни за достъп.

Скроен по мярка.



Мултикулпунгът служи за свързване на всички хидравлични и електрически връзки – дори и под налягане на страната на челния товарач. По този начин челният товарач може да бъде бързо монтиран или демонтиран.

С Fendt Cargo Lock, Вие може да монтирате, както и да демонтирате от Вашия трактор Fendt 200 Vario челният товарач CARGO още по-лесно и бързо. Благодарение на полуавтоматичното заключване, Вие не се нуждаете повече да поставяте блокиращи болтове, което често се оказва трудно. Системата също предлага оптимална сигурност на работа, тъй като челният товарач се заключва на съответното място веднага след поставянето му.

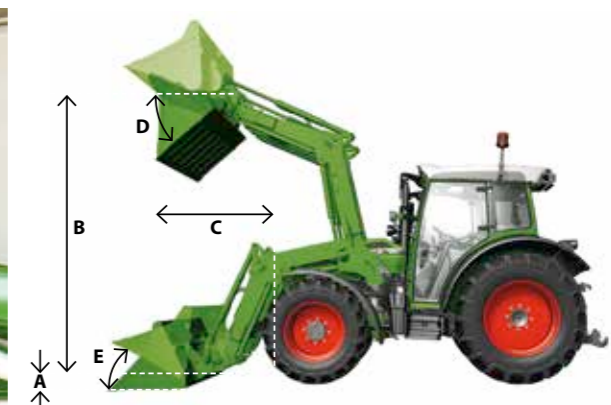

Челен товарач Fendt		Cargo 3X/65	
A	Постоянна подемна мощност	daN	1 680
B	Максимална подемна мощност	daN	1 850
C	Височина на повдигане	(мм)	3 740
D	Дълбочина на загреждане	(мм)	210
E	Разстояние на изсипване (B = 3,5 m) ¹⁾	(мм)	1 170
F	Разстояние на изсипване (B = max.) ¹⁾	(мм)	860
	Ъгъл на разтоварване	°	55
	Ъгъл на наклоняване назад	°	48

¹⁾ зависи от гумите

Челен товарач според стандартите на Fendt

Fendt предлага челни товарачи Fendt CARGO 3X65 специално за Fendt 200 Vario. Този челен товарач също е „Произведен от Fendt“. Разработен в завода, новият челен товарач на Fendt е идеално пригоден за серията Fendt 200 Vario. Челният товарач 3X65 обединява всички предимства на Fendt CARGO и впечатлява с компактност и лесно управление. Комфортът, сигурността и лесната поддръжка също отговарят на високите стандарти на Fendt.

Пасва перфектно

Тракторът 200 Vario и челният товарач Fendt CARGO 3X65 образуват перфектно цяло. От самото начало всички размери и капацитета на CARGO са били пригодени изключително за компактия Fendt 200 Vario. Резултатите са висока сигурност при работа и най-добра видимост заедно с балансираното разпределение на силите и натоварванията. Специално проектираната връзка между челния товарач и трактора, позволява цялата поддръжка да се извършва, докато е закачен челният товарач.

Най-добро обслужване

Концепцията на работа е създадена за максимален комфорт по време на движение. Стандартният кръстат лост осигурява прецизно управление на Fendt Cargo. Ако са Ви необходими трети или дори четвърти хидравличен кръг, Вие може да ги активирате посредством бутоните на кръстатия лост.

Идеална система на демферирание

Челният товарач Fendt Cargo разполага с идеална система на демферирание. Газовите амортизатори поглъщат вибрациите, така че те не се предават на корпуса на трактора. Цялостната система на демферирание, заедно с активното окачване на предния мост и окачването на кабината, са съгласувани за постигане на най-добър комфорт.

ГЪВКАВ И ПРАКТИЧЕН



□ С помощта на реверсиращия лост, промяната на посоката на движение се извършва лесно, с лявата ръка.



■ Кръстатият лост управлява много прецизно клапани 1 и 2.



□ Fendt 200 Vario може да бъде снабден с окачване на кабината като опция. Кабината се полага върху конични гумени лагери отпред, така че тя е изолирана от вибрации породени от корпуса на трактора. Системата за гасене на вибрации отзад на кабината свежда до минимум вибрациите.



Налични са следните елементи:

- Единичен контакт
- Хидравлична и механична средна точка
- Долни рамена с кука за закачване
- Блокировка на навесна система
- Държач на сферите
- Двойно-действащи регулиращи клапани
- Свободно връщане на маслото
- Пневматична спирачка
- Хидравлична спирачка за ремарке
- 7-пинов контакт
- Теглич
- Заден силоотводен вал



Елементи отпред:

- Средна точка
- Долни рамена с кука за закачване
- 7-пинов контакт
- Преден силоотводен вал

ВАРИАНТИ НА ОБОРУДВАНЕ

Fendt 200 Vario

Голям при работа.

Кабина	Управление с Vario-джойстик	■
	Кормилна колона, регулируема по височина и наклон	■
	Отопление с топла вода с безкрайно регулируем вентилатор	■
	Комфортна седалка с въздушно окачване	■
	Сваляемо предно и задно стъкло	■
	Люк на покрива, с ролков сеник	■
	Автоматично изключване на мигачи	■
	Филтър с активен въглен	□
	Вграден климатик	□
	Климатроник	□
	Задни работни светлини	■
	Допълнителни светлини, предни (вътрешни)	□
	Телескопично огледало за обратно виждане	■
	Контакт за ел. сигнали за скорост	■
Кабина с механично окачване	□	
Радио CD MP3 със система за говорене свободни ръце	□	
Радио MP3	□	
Изключвател на акумулатор	□	
Двигател	Турбо двигател с водно охлаждане	■
	Външна рецикулация на отработени газове	■
	AGReX	■
	Вграден въздушен филтър префилтър	■
	Автоматика студен старт	■
	Подгряване на двигателя	□
	Трансмисия	Функция Турбосъединител
Функция Темпомат, регулиране на пределния товар 2.0		■
TMS – Система за управление на трактора (Tractor Management System)		□
Реверсиране, функция Stop&Go с (TMS)		□
Звуков сигнал при реверсиране (обръщане на посоката на движение)		□
Шаси, сигурност на движение		Активно окачване на преден мост със самонивелиране, заключващ се
	Гасене на вибрациите, електро-хидравлично управление на навесна система	■
	Компресорна система	□
	Блокаж на 4 x 4 и диференциала	Комфортни бутони 4x4/диференциален блокаж, регулиране в зависимост от скоростта и височината на повдигане
Автом. блокаж на преден диференциал		■
Заден диференциал с ламелен блокаж		■
Напълно защитен карданен вал		■

Силоводен вал	Заден 540/540E/1000 об/мин	■
	Заден 540/пътен/1000 об/мин	□
	Преден 540 об/мин или 1000 об/мин	□
	Бутон за включване на силоотводен вал, ел.хидр. избор	■
Външни бутони за заден силоотводен вал	■	
Хидравлика	Единична хидравлична помпа, охладител на хидравлично масло (макс. 48 л/мин)	■
	Хидравлична тандемна помпа, охладител на хидравлично масло (макс. 76 л/мин);	□
	Актив. на хидравличен клапан с кръстат лост	■
	Външни регулатори за задна навесна система	■
Навесна система	EPS с гасене на вибрациите	■
	Бързодействащ куплунг	■
	Предна навесна система	□
Шаси	Теглич отзад	■
	Автоматичен теглич с дистанционно управление, отзад	□
	Сферичен теглич, регулируем по височина	□
	Рискор теглич	□
	Въртящ се теглителен прът	□
	Piton fix	□
Сигнална лампа, лява	□	
Подвижни калници отпред	□	
Предни тежести, различни размери	□	
Баластни тежести за задни колела	□	
Челен товарач	Части за монтаж на челен товарач	□
	Челен товарач Cargo 3X/65	□

FENDT 200 VARIO

Технически спецификации.



Fendt 200 Vario		207	208	209	210	211	
Двигател	Номинална мощност ECER24	kW/к.с.	51/70	59/80	67/90	73/100	81/110
	Номинална мощност EC 97/68)	kW/к.с.	28/38	30/41	32/44	34/46	36/49
	Максимална мощност (kW/к.с.) (EC 97/68)	kW/к.с.	55/75	63/85	70/95	77/105	85/115
	Брой цилиндри/охлаждане		3/водно	3/водно	3/водно	3/водно	3/водно
	Отвор/ход	(мм)	108/120	108/120	108/120	108/120	108/120
	Обем	(см ³)	3300	3300	3300	3300	3300
	Номинални обороти на двигателя	Об/мин	2200	2200	2200	2200	2200
	Обороти при макс. мощност	(Об/мин)	1900	1900	1900	1900	1900
	Макс. въртящ момент	1600 об/мин	295	337	373	408	458
	Покачване на въртящ момент	(%)	35	32	30	30	44
	Опт. разход на гориво	(г./kWh)	212	212	210	210	210
	Вместимост на резервоара за гориво	(литри)	125	125	125	125	125
	Интервал на смяна на маслото	(часове)	500	500	500	500	500
	Интервал на смяна на маслото	(часове)	500	500	500	500	500

Трансмисия и Силоотводен вал	Вид	Безстепенна Vario-трансмисия				
		Диапазон на скоростта (напред / назад)				
		от 0,02 до 40 км/ч / от 0,02 до 25 км/ч				
	Максимална скорост (км/ч) ²⁾	(км/ч)	40	40	40	40
	Силоотводен вал отзад серийно – опция		540 / 540E / 1000 – 540 / пътен силоотводен вал / 1000			
	Обороти на двигателя при номинални обороти заден силоотводен вал		540 и 1000 об/мин	силоотводен вал: 1900 об/мин	540E силоотводен вал: 1560 об/мин	
	Преден силоотводен вал (об/мин) ¹⁾	U/мин	540 или 1000			

Хидравлика	Вид	Електрохидравлична навесна система (EHR) с гасене на вибрациите				
		Регулиране свободен ход, положение, теглителна сила и смесено				
	Дебит на хидравлична помпа	(л/мин)	единична помпа (48 л/мин); тандемна помпа (35 л/мин + 41 л/мин) ¹⁾			
	Работно налягане	(бара)	200	200	200	200
	Спомагателни регулиращи клапани, макс. център/отзад		2/4	2/4	2/4	2/4
	Макс. количество масло	(литри)	34	34	34	34
	Дебит на регулиращите клапани		1-ви клапан: 5-65 литра, 3-ти клапан с 5-65 литра ¹⁾			
	Макс. подемна сила, задна навесна система	daN	4204	4204	4204	4204
	Макс. подемна сила, предна навесна система ¹⁾	daN	2490	2490	2490	2490

Спирачки	Задни спирачки	мокри бутални спирачки				
		автоматично включване 4 x 4				
	Спирачна система за 4 x 4					

Тегла и размери	Номинално тегло с кабина	(кг)	3750	3790	3870	3870	3930
			Макс. допустимо общо тегло	(кг)	7000	7000	7000
	Макс. опорно тегло на теглича	(кг)	2000	2000	2000	2000	2000
	Обща дължина	(мм)	4068	4068	4068	4068	4068
	Обща ширина	(мм)	1970	2170	2170	2170	2186
	Междоосно разстояние	(мм)	2294	2294	2294	2294	2294
	Мин. радиус на завиване по ISO 789/3 без управл. спирачка при следа 1700 мм	(м)	3,98	3,98	3,98	3,98	3,98
	Обща височина комфортна кабина	(мм)	2480	2480	2530	2530	2530
	Макс. клиренс	(мм)	475	475	475	475	475
	Ширина на следата отпред	мм	1500	1500	1690	1690	1690
	Ширина на следата отзад	мм	1510	1660	1660	1660	1660

Предни гуми	320/70 R 24	380/70 R 24	440/65 R 24	270/80 R 32	425/75 R 20	207	208	209	210	211
						■	■	□	□	□

Задни гуми	420/85 R 30	480/70 R 30	480/70 R 34	540/65 R 34	270/95 R 44	600/65 R 30	207	208	209	210	211
							■	□	□	□	□

1) По заявка 2) Скоростта зависи от гумите

ЧЕСТО ЗАДАВАНИ ВЪПРОСИ (FAQ). ВСИЧКО ЗА FENDT

Какво можем да направим за Вас?

Какво прави обслужването на Fendt различно от другите?

За нас, сервизно обслужване означава познание и разбиране на Вашата работа с цел удовлетворяване на Вашите потребности за надеждност и безопасност, както и да работим в името на Вашия икономически интерес. Ние стоим зад нашите продукти и сме ги разработили, за да отговарят на най-високите изисквания на пазара и да работят за дълго време. Нашето сервизно обслужване е вид партньорство за Вашата работа.

Какво представлява „Fendt Expert“?

Стани професионалист Vario посредством обучението за оператори „Fendt Expert“: Запознат ли сте вече със всички функции предлагани от технологията? Възползвайте се от технологията, която е вложена във Fendt Vario и научете как да оптимизирате използването на всички функции с „Fendt Expert“. Нашият екип от професионални инструктори Ви предоставя на разположение компетентна инструкция, за да Ви даде възможност да използвате пълния производствен потенциал на Вашият трактор Fendt. Информирайте се при Вашия дилър и подпишете.

Свържете се с Fendt.

fendt.com

Тук ще намерите всичко „online“, от брошури до технически спецификации, бюлетини за клиента или компанията до календар за събитията организирани от Fendt.

fendt.tv

Денонощно, без прекъсване – нашата Fendt Media Library (Медийна библиотека) прави това възможно. Нашата интернет телевизия TV Ви предоставя информация и новини за Fendt 24/7.

Fendt конфигуризатор

С Fendt конфигуризатора, Вие може да избирате от всички варианти на оборудването и да слобявате оптимално оборудвана машина за Вашата ферма. Fendt конфигуризаторът е наличен в интернет сайта - www.fendt.com, където можете да намерите бърза връзка до него директно на стартовата страница.

Тест драйв

Във fendt.com, може да намерите Service (Сервизно обслужване) и Sales (Продажби) под „Fendt World“ (Света на Fendt). Изберете „tractor demonstration service“, след което може вече да се регистрирате за тест драйв с трактор.

facebook.com/FendtGlobal

Над 200 000 фенове са вече приятели на Fendt във фейсбук (Facebook). Ела и разгледай.



FENDT SPOTLIGHT.
ЗАБЕЛЕЖИМ, ПО-ДОБЪР.

Този символ отговаря на решения, които предлагат специални ползи за Вашата ежедневна работа и правят от Fendt това, което представлява Fendt.

FENDT

Лидерите притежават Fendt!



www.fendt.com

AGCO GmbH – Fendt-Marketing
87616 Marktoberdorf, Germany

Представителство:
ЗЛАТЕКС ООД
гр. Стара Загора
бул. Патриарх Евтимий 52
тел: 042/919 700
Email: office@zlatex.net
www.zlatex.com

 **AGCO**
Your Agriculture Company

Fendt е световна търговска марка на AGCO. Всички данни отнасящи се до доставката, външен вид, производителност, размери и тегло, разход на гориво и оперативни разходи на превозните средства съответстват на последната налична информация по време на подготовянето за печат. Могат да бъдат направени промени преди закупуването. Вашият дилър на Fendt с удоволствие ще Ви информира за най-актуалната информация. Машините не са показани със специфично за съответната страна оборудване.