

2014

FENDT

Fendt 800 Vario

822 • 824 • 826 • 828



Новият Fendt 800 Vario

Завършеност. До най-малкия детайл.

Новият 800 Vario е най-популярният трактор, който се отличава със своята компактност, гъвкавост и производителност. С максимум 280 к.с. той показва мощност не само на полето, но и при транспорт. Тракторът е завършен до най-малкия детайл с интелигентни и повишаващи ефективността технологии като системата за регулиране налягането в гумите VarioGrip, навигацията VarioGuide и много други.

Fendt 822 Vario	220 к.с.	162 kW
Fendt 824 Vario	240 к.с.	176 kW
Fendt 826 Vario	260 к.с.	191 kW
Fendt 828 Vario	280 к.с.	206 kW

Максимална мощност по ECE R24



Бързина. С лекота.

Големите фирми, които търсят универсални решения за полето и при транспорт, залагат еднозначно на 800 Vario. Така в Западна Европа почти всеки трети трактор над 200 к.с. е Fendt Vario. Никой друг производител не притежава толкова силна позиция в този мощностен сегмент, а именно 30 процента пазарен дял. И това не е съвпадение, защото Fendt предлага професионални цялостни решения за професионални клиенти.



Ексклузивно Fendt.

Завършени Иновации

Новият 800 Vario впечатлява с нови иновации, които поставят ефективността и теглителната мощност на едно ново ниво в мощностния клас до 280 к.с. Спечелете от високите технологии, които ще Ви се отплатят.



Fendt предлага първата, напълно интегрирана в концепцията на трактора, система за регулиране налягането в гумите VarioGrip. Така винаги ще използвате правилното налягане според извършваната работа.



С автоматичното изключване на секции SectionControl можете да работите по-прецизно и не хабите излишно препарати. Системата е оптимално интегрирана във Variotronic.



Новият вентилатор може автоматично да променя посоката на въздушния поток с цел по-добро обдуване на охлаждащите компоненти – високо-ефективна система, за първи път интегрирана в тракторите.

Доказано най-добрата ефективност

Тестваната ефективност

Fendt означава ефективност и нисък разход на гориво. Доказано от практическите тестове DLG Powermix. 824 Vario от предходната серия 800 Vario е най-икономичният голям трактор, тестван някога*, според теста DLG PowerMix, с резултат от 245 g/kWh. Предпоставка новата серия да е още по-добра.

800 Vario е пълен с иновации, за които е награждаван многократно:

- Сребърен медал за системата за регулиране налягането в гумите VarioGrip, Agritechnica 2009
- Сребърен медал за регулирането на предната навесна система, Agritechnica 2011
- Variotronic - победител в тестовете за електроника: „Fendt успя да интегрира нагледно много функции в подлакътника. Мониторът с менюто си поставя мащаби.“, toragrar-Сравнение на трактори „Концепции за управление“ 01/2011, тестван 828 Vario.

*DLG PowerMix (02/2011), вкл. разход на AdBlue в размер на 6,9% от разхода на дизел

ПОВЕЧЕ от ПО-МАЛКО

Най-добрите от най-добрите машини Fendt получават определението Fendt Efficient Technology. Те позволяват на професионалното земеделие да постигне ПОВЕЧЕ от ПО-МАЛКО – повече добив при използване на по-малко ресурси като гориво, консумативи или време. 800 Vario предлага това с възможностите си за оборудване с навигация VarioGuide, изключването на секции SectionControl, телеметричната система AgCommand или системата за документация VarioDoc. А огромната икономия на гориво при един Fendt е задължително условие.

Повече информация на:
www.fendt.com/efficient-technology



Високи технологии навсякъде.

Повече мощност

При 800 Vario навлизат елементарни иновации, които допълнително подобряват ефективността на серията. От характерно значение преди всичко е технологията на двигателите в комбинация с оптимизираната безстепенна трансмисия Vario – защото тук е обединено най-доброто от най-доброто. Повече динамика, по-висок въртящ момент и подобрената производителност позволяват пъргаво поведение на работа. Същевременно с това интелигентни решения осигуряват нисък разход както на гориво, така и на AdBlue.

Ефективност, която се предава директно към земята, предлага регулирането на налягането в гумите VarioGrip. До 15 процента* повече теглителна сила при една и съща мощност подчертава предимството в ефективността на 800 Vario. С помощта на интелигентните решения на Variotronic можете допълнително да оптимизирате работата на Вашия Fendt Vario. Към тях спадат новото изключване на секции SectionControl, навигацията VarioGuide, както и автоматичното регулиране на граничния товар.

*Ръководител Агросистеми към Техническият университет Мюнхен, Вайенщцефан

Завършена надеждност

Големите трактори дават максимална производителност. За да отговорят и на високите изисквания, Fendt залага на здравината на тракторите. Към това принадлежат концепциите за отлично охлаждане на двигателното и трансмисионно масло, както и по-здрави бутала от стомана, които издържат на високо налягане на впръскване.

Сигурност и комфорт

Наред с икономичността от голямо значение са комфорта и сигурността. За да заеме водеща позиция, 900 Vario разполага с редица технически предимства в това отношение. Предно многопластово стъкло, нова чистачка за 300° видимост и LED-фарове с регулиране на дължината на осветяване са само няколко примера, които повишават безопасността.

Повече ефективност и производителност



- 828 Vario с мощност 280 к.с.
- 60 км/ч - 16 процента по-висока производителност при транспорт
- Вградено регулиране на налягането в гумите за 15 % повече теглителна сила
- Автом. регулиране на граничния товар на двигател и трансмисия
- Автом. изключв. на секции SectionControl
- AgCommand™ за оптимално планиране на работата



- Технологични решения за изпълнение на норма Tier 4 Final при най-ниски разходи
- CSF - филтър с вградено управление на твърдите частици за пасивна регенерация
- Оптимизиран разход на AdBlue чрез AGReX и управление на впръскването
- Последователно включени двоен турбокомпресор и двойно охлаждане
- Пъргаво поведение на работа

- Полегата крива на въртящия момент и по-ранно достигане на пълен въртящ момент
- Икономия на гориво посредством допълнителен междинен радиатор
- Хидравлична система с концепция за ниско енергийно потребление

По-голяма универсалност



- Автомат. почистване на радиаторите с циркуляционен вентилатор
- Оптимално охлаждане на двигателя
- По-голям капацитет на охлаждане на трансмисионното масло



- Използване на три горивонагнетателни помпи
- Стоманени бутала за по-дълъг живот
- Горивен префилтър за сигурен студен старт

По-голяма грижа за природата



- 95 процента по-малко NO_x с новата норма Tier 4 Final
- 80 процента по-малко NO_x с преминаването от норма Tier 4 interim към норма Tier 4 Final
- 95 процента по-малко сажди с норма Tier 4 Final
- По-малко CO₂ посредством по-нисък разход на гориво
- Използване на хидравлични биомасла

Повече комфорт



- 3,5 m³ с панорамен изглед
- Перфектно управление, състоящо се от подлакътник, мултифункц. джойстик и Vario-терминал
- Нова стойка за терминала с по-голям ъгъл на регулиране



- Vario-терминал с нов LCD-дисплей и фоново LED-осветяване
- Оптимално интегриране на VarioGuide, VarioDoc, AgCommand, VarioGrip и др. във Vario-терминала



- Функция VarioActive за лесно маневриране
- Седалка с външен въздушен компресор
- Регулиране на предната навесна с-ма за равномерно водене на инвентара

По-голяма сигурност



- По-голяма стабилност на пътя благодарение на FSC и ABS
- Интелигентно забавяне
- Нагреваемо предно многослойно стъкло



- Устойчиво залепено предно стъкло
- 300° видимост посредством по-голяма площ на измиване
- LED-работни светлини отпред и отзад за оптимално осветяване
- Осветени стъпала и функция Coming Home

Fendt Spotlights. Специални. По-добри.

Цялостно обмислен.

Цялостната база и по-този начин перфектен синхрон на отделните групи в трактора правят Fendt едно завършено цяло. Така един трактор Fendt се отличава с това, че е изпипан до най-малкия детайл от хора, които имат поглед върху цялото.

Специално Fendt. По-добър в детайлите.

Резултатът са решения, които може би не се виждат на пръв поглед, но са решаващи в практиката. Обърнете внимание върху детайлите »Fendt Spotlights« – по-специалните и по-добри решения – и научете какво прави един Fendt - Fendt.

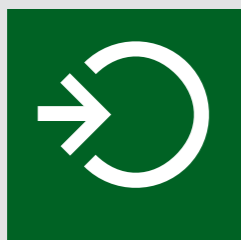

Детайлите "Fendt Spotlights", примери за които виждате по-долу, ще откриете в следващите раздели. Открийте специалния знак на Fendt Spotlights, защото точно там осветяваме за Вас специалните решения на Fendt.

Кабина

800 Vario предлага оптимална видимост. Капакът на двигателя е максимално тесен, така че водачът има много добър поглед към колелата и инвентара отпред.

Двигател и трансмисия

При ледени външни температури горивният префилтър подава подгрято гориво директно към впръскването, а не към резервоара, докато дизелът достигне достатъчна работна температура. Това гарантира надежден процес на впръскване.

Строеж

До стълбата на 800 Vario има практично осветление. Лампата е така позиционирана, че осветява перфектно стъпалата, така че водачът се качва и слиза безопасно.

Пространства за агрегиране

При Fendt Vario има външни бутони за задействане на навесна система и силоотводен вал. Освен това автоматиката на силоотводния вал позволява да се повишат оборотите на двигателя и валът да тръгне с желаната скорост. Така си спестявате излишни движения.

Възли във Fendt 800 Vario.



Пълна мощност. Съвършенство в детайли.

Задвижващият пакет на 800 Vario обединява най-доброто от най-доброто. И това го прави толкова ценен и икономичен при всеки работен час. За да гарантира максималната икономичност при максимална надеждност, Fendt използва до най-малкия детайл най-добрите технологични решения за изпълнение на норма Tier 4 Final. Резултатът е перфектна комбинация на двигател, технология за преработка на изгорелите газове и трансмисия, която Ви предоставя до 280 к.с. максимална мощност динамично и високоефективно.



Най-модерната техника – най-доброто решение.

Повече динамика и стабилност на оборотите
800 Vario предлага със своите 280 к.с. максимална мощност. Тракторът предлага пъргавост и динамика с шестцилиндровия двигател Deutz със система на впръскване Common-Rail и обем 6,06 литра. Високото налягане от 2000 бара осигурява фино разпръскване и максимално изгаряне в горивната камера.

Постоянна мощност на високо ниво
Нагнетяването посредством два турбокомпресора осигурява чиста динамика при икономична работа. Кривата на въртящия момент е много заоблена в ниския диапазон на оборотите, така че там има на разположение повече мощност. Освен това двигателят разполага с диапазон на постоянна мощност.

Повече възможности посредством междинно охлаждане преди интеркулера
Предварително нагнетеният в турбокомпресора въздух се охлажда посредством междинен радиатор. Така на двигателя се подава по-голям въздушен поток, т.е. повече кислород. Това води до още по-ефективно изгаряне на горивото и по-голяма производителност.

Автоматично почистване
Охлаждащата система на Fendt 800 Vario е създадена оптимално за висока мощност и работи ефективно, тъй като се правят само толкова процеса на почистване, колкото са необходими. Новият вентилатор със система Pulstronic работи с високи обороти от 3000 об/мин, свързан е с електрониката на двигателя и почиства радиаторите напълно автоматично. Неповторима характеристика е, че перките на вентилатора се завъртат според нуждата от охлаждане. Така се постига максимално охлаждане при минимална поддръжка.

Характеристики на двигателя – Fendt 828 Vario

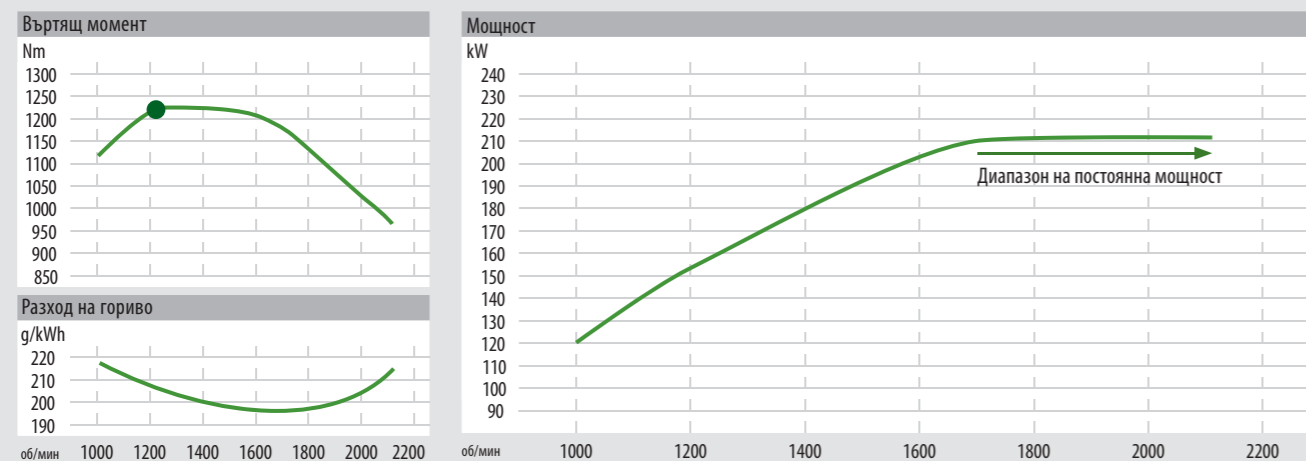

Посредством плътната крива на въртящия момент още в ниския диапазон на оборотите разполагате с повече мощност. Освен това посредством диапазона на постоянна мощност има по-голяма лента на обороти на двигателя, посредством която може да се използва максималната мощност. В този диапазон номиналните обороти отговарят на максималната мощност.

Шестцилиндров двигател с двойна компресия



800 Vario разполага с шестцилиндров двигател Deutz. От значение за икономичната и пъргавата работа на двигателя е двойната компресия. Структурата е следната: първи турбокомпресор, междинен радиатор, втори компресор и още един радиатор за компресирания въздух. Това позволява да се подава възможно най-много кислород към двигателя. Колкото повече кислород се подава, толкова по-ефективен е процесът на изгаряне.

Горивен префилтър за сигурен старт



При ледени външни температури горивният префилтър подава подгрялото гориво директно към впръскването, а не към резервоара, докато дизелът достигне достатъчна работна температура. Това гарантира надежден процес на впръскване.

Бутала от стомана



Буталата на цилиндрите при Fendt 800 Vario са от стомана. Така те имат по-голяма стабилност и дълъг живот.

Мощен циркуляционен вентилатор



При 800 Vario циркуляционен вентилатор почиства възможно най-малко и само колкото е необходимо. Вентилаторът може автоматично да обръща посоката на въздушния поток, така че охлаждащите елементи се обдухват ефективно. Особено: в зависимост от нуждата от охлаждане се променя позицията на перките за по-голяма ефективност. Това влияе положително на икономията на гориво.

Три горивонагнетателни помпи



Fendt увеличи броя на горивонагнетателните помпи от две на три, така че е на разположение 50 процента повече производителност. По-малкото натоварване на отделните помпи гарантира по-дълъг живот.

Най-модерна технология на двигателя

- Шестцилиндров двигател Deutz със 6,06 л обем и впръскване Common-Rail: 280 к.с. максимална мощност
- Голям обем на резервоара за дълги работни дни:
Дизел: 505 литра
AdBlue: 50 литра
- Заклучваща се капачка
- Моторна спирачка
- Автоматично гранично регулиране
- Заклучващ се капак на двигателя

Екологични и интелигентни.

Оптималното решение за Tier 4 Final

Интелигентното решение за постигане на изискванията на нормите за изгорели газове според Tier 4 Final е от решаващо значение за икономичността. Така Fendt оборудва двигателя със система за преработка на газовете, която позволява най-икономичното боравене с гориво и AdBlue. Системата е комбинация от технологията SCR, пасивен филтър и AGReX.

Външно отвеждане на отработените газове AGReX

Азотните оксиди първоначално се обработват и редуцират през системата AGReX. По този начин в последствие е необходимо по-малко количество AdBlue, за да редуцира азотните газове до 0,4 g/kWh. По-ниският разход на гориво съответно се отразява положително на икономичността на трактора.

Пасивен филтър с управление на регенерацията

Новост в 800 Vario е пасивният филтър с вечен живот, Coated Soot Filter (CSF). Пасивен, защото регенерацията на филтъра става в движение и без допълнително активно впръскване на гориво. Fendt избра тази система, за да постигне максималната ефективност при разхода на гориво. Интелигентното управление на регенерационните цикли се постига посредством интегрирано управление на процеса.

Ефективна технология SCR

Технологията SCR се доказва като изключително икономисващото гориво решение на пазара. При нея се впръсква AdBlue и азотните оксиди се намаляват до минимум. За оптимизиране на разхода на AdBlue впръскването става посредством инжекционна дюза с 6 отвора и управление на процеса на разпръскване. С тази техника Fendt Vario работи високоефективно и екологично.

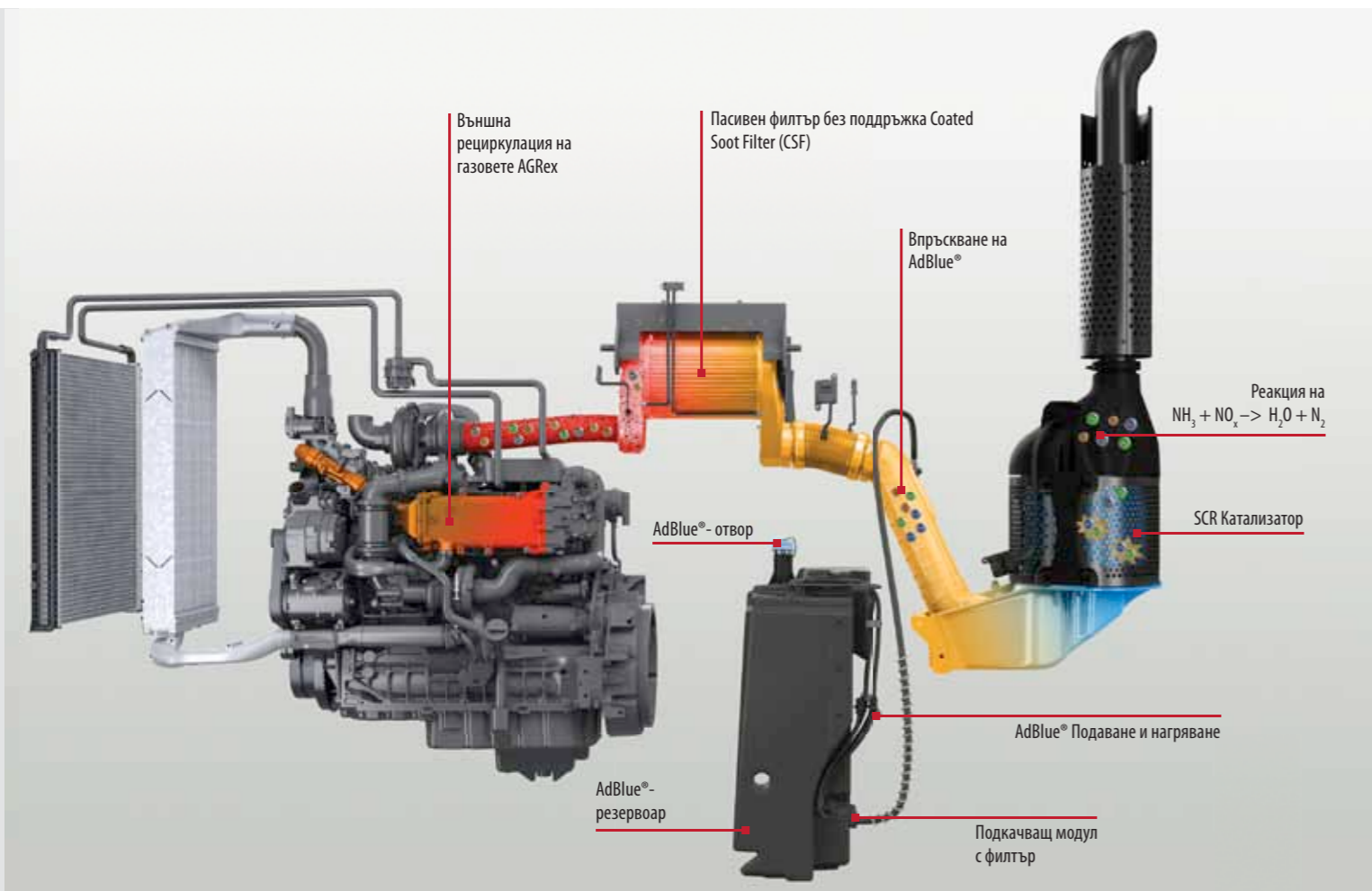

Най-качественото решение за изключително ниски експлоатационни разходи: комбинация от външна рецикулация на газовете (AGReX), пасивен филтър (CSF) и технология SCR.

Система за рецикулация AGReX



Системата за рецикулация AGReX намалява азотните оксиди NOx преди да достигнат клоната на отработени газове. Това е икономично, защото така се впръсква по-малко AdBlue.

Филтър за твърди частици Coated Soot Filter (CSF)



Регенерацията на пасивния филтър Coated Soot Filters става по време на движение и не трябва да се стартира активно. Не е необходимо допълнително гориво за регенерацията. Филтърът в трактора Fendt е предвиден за целия живот на машината и не е необходима подмяна.

Технология SCR



При технологията SCR се впръсква AdBlue® в изгорелите газове. Азотните оксиди NOx се преобразуват до азот и вода.

Норми в Европа и Северна Америка

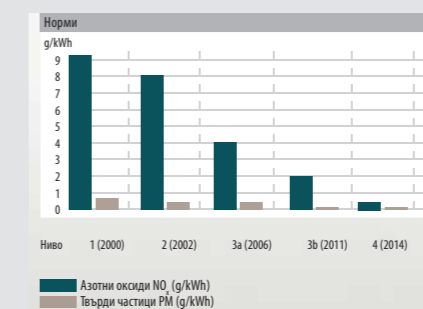

В Европа и Северна Америка поетапно се намаляват емисиите изгорели газове при селскостопанските машини. Задачата към производителите беше в рамките на 14 години да намалят емисиите от твърди частици (сажди) и азотни оксиди с 95%. През 2014 година влиза в сила последният етап Tier 4 Final, т.е. етап 4.

Технология за пречистване на изгорелите газове

- Постигане на изискванията на етап Tier 4 Final с минимални стойности при разхода на гориво и AdBlue
- Пасивен филтър CSF (Coated Soot Filter) с управление на регенерацията без смяна
- AGReX за намаляване на нивото на азотните оксиди преди впръскването на AdBlue
- Технология SCR за изпълнение на изискванията на етап Tier 4 Final и ниски номинални обороти от 2100 об/мин за минимален разход на гориво

Безстепенна ефективност.

Безстепенна трансмисия Vario ML 220

Ефективността и производителността на безстепенната трансмисия са се доказали от години. Водачът винаги има възможност да кара при оптимална скорост, което осигурява изключителен потенциал за икономия. При различни обработки Ви е икономисвате време при повече обработени хектари и печелите от ниския разход на гориво..

Автоматично в оптимума

Безстепенността дава и допълнителни автоматични функции, които допълнително оптимизират работата на двигателя и трансмисия и допринасят за още по-нисък разход на гориво. Освен това улесняват работата на водача. Най-важната функция тук е автоматичното регулиране на граничното натоварване. Функцията коригира оборотите на двигателя (натоварването) в зависимост от необходимата мощност, така че двигателят работи в оптималния диапазон по отношение на разход на гориво и зададена скорост.

За различните приложения, например транспорт, тежка теглителна работа или работа със силоотводен вал, има различни оптимални стойности на гранично натоварване. Тракторът настройва автоматично идеалната граница. Така не е необходимо водачът да настройва стойността при пристигане на полето или тръгване от там. Така синхронът на работа между двигател и трансмисия е оптимален при всяка работа. По избор водачът винаги може да настрои ръчно стойността.

Перфектни настройки и стратегии на работа

Благодарение на интелигентните предварителни настройки работата може да се извърши лесно. Например във Vario-терминала могат да се настройат обороти на двигателя и скорости за темпomat и след това да се активират от бутони на джойстика – много практично например при работа със силоотводен вал. Различните стратегии на каране също са създадени да отговорят на индивидуалните предпочитания и приложения. Така например водачът може да коригира скоростта от педала с два диапазона на ускорение или от джойстика с четири диапазона на ускорение.

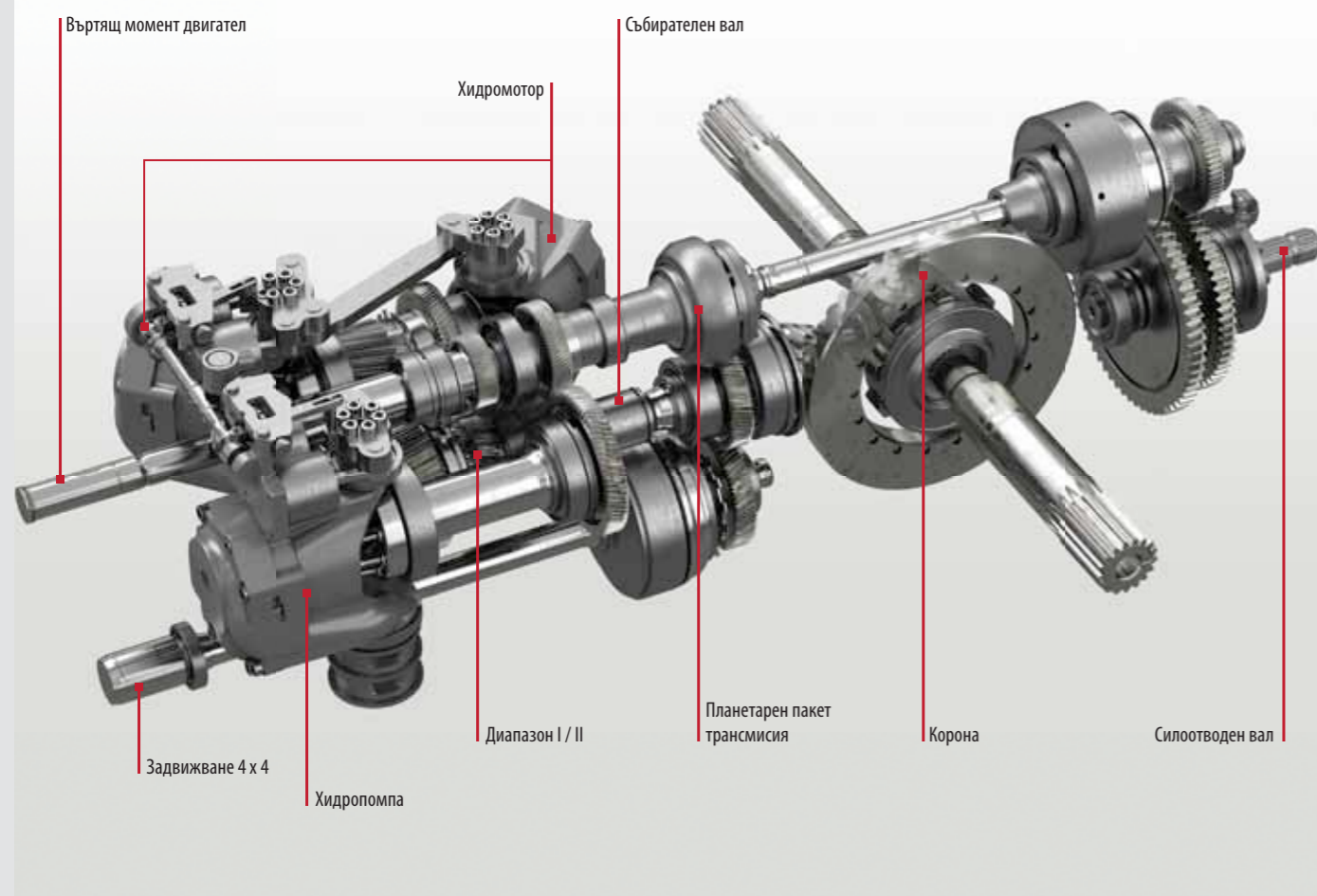

Гениалната трансмисия Fendt Vario

Трансмисията Fendt Vario е задвижване, което комбинира хидростатичен и механичен клон на предаване на мощността. С нарастване на скоростта нараства дела на механично предавана мощност. Завъртащите се на 45 градуса хидростати и високото работно налягане от максимум 550 бара осигуряват отличния К.П.Д. на трансмисията.

Индивидуален режим на работа



Режимът на работа е индивидуален, според приложението и се избира свободно. Операторът може да избере или каране с педал, при което управлява скоростта с крак. Алтернативата е каране с джойстик, при което има четири различни нива на ускоряване..

Подсилен вътрешен корпус



Вътрешният корпус на трансмисията Vario ML 220 е подсилен. Така издържа на високо налягане и отговаря на постоянно нарастващите изисквания.

Автоматично регулиране на граничното натоварване



Тракторът регулира автоматично границата на натоварване на двигателя и коригира оборотите на двигателя в определен диапазон според преобладаващите условия на работа.

Най-модерна технология на трансмисията

- Безстепенна трансмисия Vario ML 220 за ефективна работа при оптимална скорост
- Гъвкави стратегии на работа
- Комфортни и икономични автоматични функции, автоматично регулиране на границата на натоварване и TMS
- Дълъг живот благодарение на по-доброто охлаждане с новия радиатор за хидравлично масло

ЕФЕКТИВНОСТ В ДВИЖЕНИЕ

При транспорт се търси скорост и бързина – точно за новия 800 Varío, предлагащ максимална скорост от 60 км/ч. Той впечатлява на пътя с динамика, пъргавина и нагледност. Fendt е първият производител, който предлага напълно интегрирана система за регулиране налягането в гумите VarioGrip – за още повече ефективност при всяка работа.



Бърз, универсален – завършен.

Транспортирайте 37 тона повече на ден
Посредством максималната скорост от 60 км/ч при само 1750 об/мин 800 Vario впечатлява при транспорт с 16 процента по-голяма производителност* и нисък разход на гориво. Това са предимства, които в края на деня са от огромно значение: например 800 Vario транспортира около 37 тона повече на ден при товароносимост от 230 тона и десет часа работен ден. Ако 800 Vario се движи максимално с 50 км/ч, оборотите на двигателя са само 1450 об/мин и тракторът е още по-икономичен.

*вътрешно замерване

Седем точки за Вашия комфорт
Цялата концепция на шасито позволява максимален комфорт на движение и оптимална ергономичност. Седем точки осигуряват изключителен комфорт на движение:

- активно окачване на преден мост с регулиране на нивото
- стабилизиране против олюляване
- система за управление Fendt Reaction
- гасене на вибрациите
- окачване на кабината
- окачване на седалката
- автоматично блокиране на управл. мост.

Напълно интегрирана – системата VarioGrip
Fendt предлага първата напълно интегрирана в концепцията на трактора система за регулиране на налягането в гумите VarioGrip. Системата, разработена в завода Fendt, позволява регулиране на налягането на въздуха и по време на движение. Досега беше въпрос на компромис между транспорт и работа на полето. Това време отмина. Сега налягането в гумите се регулира лесно и бързо посредством натискане на бутон във Vario-терминала.

Оптимално налягане на гумите
Предимствата на оптималното налягане на въздуха в гумите са ясни: с намаляване на налягането при работа на полето се увеличава площта на сцепление, което подобрява теглителната сила и намалява приплъзването. Това икономисва според неутрални тестове 10 % гориво.* Освен това се редуцира уплътняването на почвата и загубите от реколта. При транспорт по-високото налягане дава по-голяма стабилност на пътя и намалява съпротивлението на гумите, т.е. отново се намалява разходът на гориво и износването на гумите.

*Университет по приложни науки, Южна Вестфалия, Аграрна икономика

Активно окачване на преден мост с регулиране на нивото

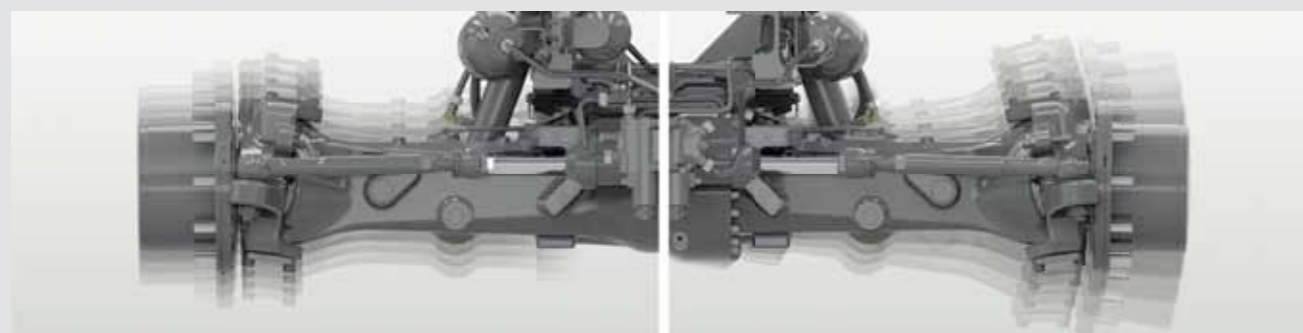

Благодарение на новото окачване на предния мост с външно разположени цилиндри и двукръгова спирална система с вградена карданна спиралка максималната скорост е 60 км/ч.

Контрол на стабилността на движение (FSC)



При скорост над 20 км/ч Fendt Stability Control (FSC) блокира стабилизирането между лявата и дясна страна и гарантира прецизност на управление, стабилност на движение и сигурност на спиране на напълно ново ниво. При падане на скоростта под 15 км/ч стабилизирането между лява и дясна страна се възстановява, за да се гарантира максимален контакт при пресечени терени.

Управление VarioActive



Функцията VarioActive активира по-голямо отношение на завиване. То зависи от завиването и скоростта. Това дава по-висок комфорт в обръщателната бразда.

VarioGrip



Системата VarioGrip позволява регулиране на налягането в гумите и по време на движение. Това става посредством интегрирана въртяща се линия, която е с концепция за цял живот. Подаването на въздух става посредством модифициран компресор и собствен вентил. В рамките на 10 минути налягането в гумите може да се повиши с един бар. Намаляването на налягането с един бар става само за две минути.

VarioGrip управление



Управлението на налягането в гумите е напълно интегрирано в общата концепция на трактора. От Vario-терминала с натискане на един бутон се коригира налягането в гумите. Посредством помощна функция водачът получава информация, ако налягането в гумите е много ниско или високо.

VarioGrip функция



Всички линии на системата са вградени в радиален въртящ механизъм. Въздухът в гумата се напompва и изпуска посредством управляващ (зелен) маркуч и въздушен маркуч (син).



Coming Home Licht и светлина за стълбата



За да слезете безопасно от трактора и в тъмното, Fendt интегрира функцията Coming Home. Фаровете продължават да светят и след огасяване на двигателя.

До стълбата на 900 Vario се намира практична лампа. Тя е позиционирана така на резервоара, че осветява перфектно стъпалата и водачът може лесно да се качва и слиза.

Лесно ясно управление



Осветлението може да се настрои много лесно, благодарение на нагледното изобразяване. Интелигентната система позволява включването на всички предварително настроени фарове с един бутон от меката клавиатура.

По-добра видимост – и през нощта.

Най-модерно осветяване

Концепцията на светлините при Fendt 800 Vario е премислена до най-малкия детайл и е на най-модерно технологично ниво. Късите и дълги фарове разполагат с най-новите светлини Bi-LED с регулиране на дължината на осветяване. Работните светлини и ъгловите светлини също са снабдени с LED. Така осветяването се регулира прецизно и видимостта към инвентара и пътя на колелата е изключително добра и в тъмното. LED-светлините осигуряват нисък разход на енергия и имат дълъг живот.

LED-фарове с настройка на дължината

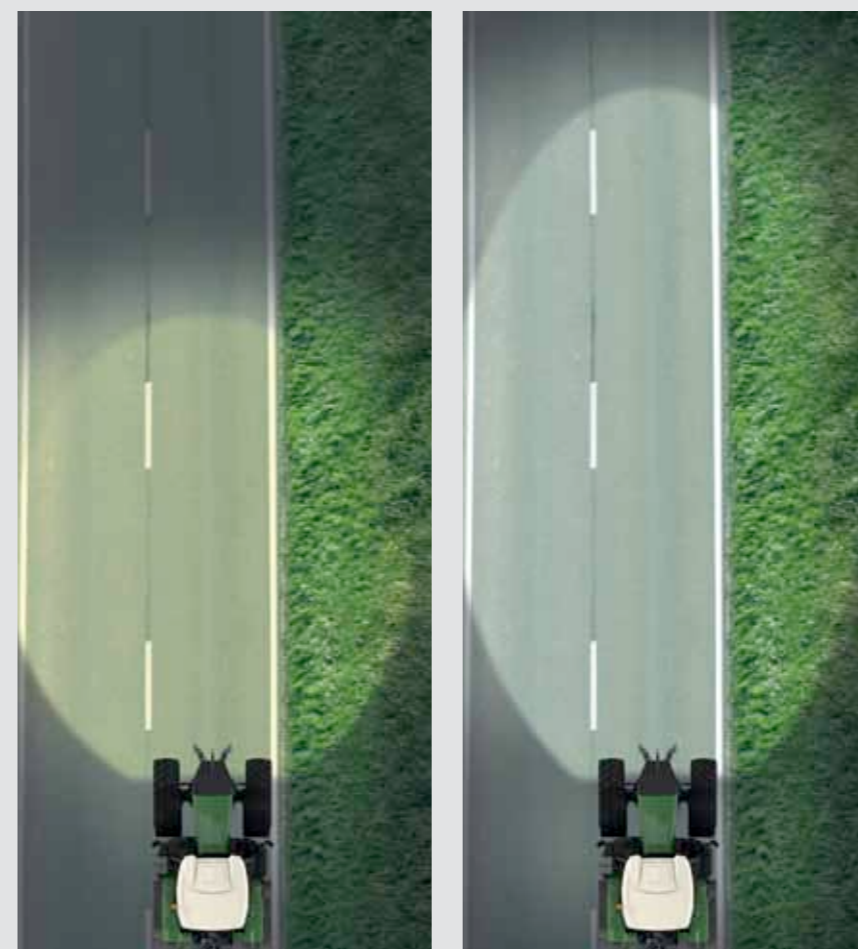

Дължината на осветяване на LED-фаровете може да се регулира според приложението, например за транспорт

Модерно осветяване

- Къси и дълги фарове с Bi-LED-светлини и регулиране на дължината на осветяване
- Две работни светлини LED отпред и две работни светлини отзад
- Ъглови светлини LED за добро осветяване на пътя на гумите
- Светлина на стълбата за безопасно качване и слизване
- Светлина Coming Home, която продължава да свети и след угасване на трактора

Детайли, които доставят удоволствие.

800 Vario Ви предлага работно място, което Ви предоставя много простор. От работното място Ви управлявате всички функции през системата Variotronic и всичко е пред погледа Ви. Автоматични функции, климатроник и много други неща се грижат за производителността и концентрацията на работа – през целия работен ден.



Осезаема ергономичност

3,5 м³- райско работно място с панорамен изглед

Заемете място в голямата кабина x5, която предлага просторно работно място и изключителна видимост – истински панорамен поглед. Климатроникът гарантира приятна температура на работното място, а напитките от климатизираното хладилно отделение служат за освежаване по време на почивките. През студентите дни нагряването на седалката предоставя допълнителен комфорт, от който няма да искате да се лишите. А допълнителната седалка предоставя комфорт за Вашия спътник.

Неповторима сигурност благодарение на многослойно стъкло

800 Vario за първи път разполага с многослойно предно стъкло за по-голяма сигурност. Така Fendt въвежда иновации за пример в селското стопанство по отношение на водача и спътника му. Така в случай на инцидент предното стъкло не се пръска на парчета, а остава цяло. Така хората в кабината са защитени.

По-голяма видимост



800 Vario предлага оптимална видимост. Капакът на двигателя е тесен, така че водачът има много добра видимост към колелата и инвентара отпред.



Новата чистачка предлага 300° видимост. За да има много добра видимост и при силен дъжд, полето на работа на чистачката е удвоено и достига до капака. С интервалното превключване работата на чистачката се настройва идеално.

По-голяма сигурност



Особена характеристика на тракторите Fendt е залепеното предно стъкло. Отвън не се вижда, но е от полза за Вас, защото е повишена стабилността и плътността на стъклото. За още по-голям комфорт предното стъкло може да е многослойно и нагряваемо.

Оптимално вътрешно осветление



Вътрешното осветление в 800 Vario е разпределено към най-важните елементи. Независимо по кое време се работи, всички елементи са осветени оптимално. Силата на осветлението се регулира от сензор.

По-голяма видимост посредством широкоъгълните огледала

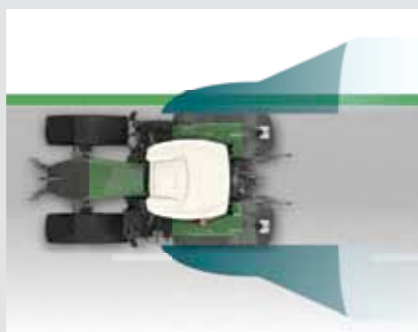

Опционалните широкоъгълни огледала предлагат по-голяма сигурност поради по-голямото видимо поле. Вие имате по-добър поглед към това, което се случва встрани от трактора. По този начин се намалява и мъртвата точка зад трактора и могат да се избегнат непредвидими ситуации.



Перфектното работно място



Кръстат лост за 1-ви и 2-ри хидравлични клапани

Елементи за управление на допълнителните хидравлични клапани от 5-ти до 8-ми.

Ръчна газ

Модул за комфортно управление на задна навесна с-ма с бутони за бързо вдигане, регулиране на дълбочината и задействане на силоотводен вал (опционално за предна навесна система)

Настройка на педала за газта

Мека клавиатура за активиране на TMS, Variotronic¹, избор на диапазон на работа, бутони за 4x4 и диференциален блокаж, активно окачване на преден мост и избор на скорост за силоотводния вал

Общата концепция на управление върху десния подлакътник се състои от Vario-терминал, мултифункционален джойстик, кръстат лост и мека клавиатура. Това е ергономичната централа за управление, чрез която всички функции са под ръка.

Закрепването на подлакътника към седалката е практично и удобно за водача. По този начин подлакътникът се движи заедно със седалката. Водачът поставя ръката си върху подлакътника и предприема управлението.

Система Rūfa – лесно и бързо

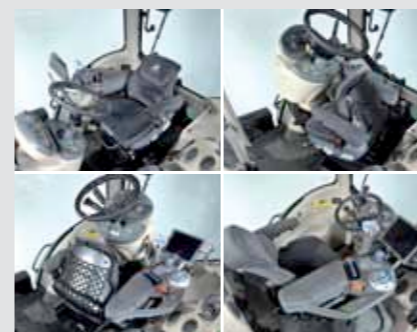

За да разшири спектъра на приложение, Fendt предлага системата за обръщане на седалката и всички елементи за управление на 180° – Rūfa. Само с няколко стъпки седалката заедно с волана, мултифункционалния подлакътник и всички елементи за управление се завъртат на 180 градуса. Така имате възможност за допълнителни приложения на Вашия трактор и използвате изцяло неговата рентабилност.

Мощна климатична система



Климатикът в кабината x5 осигурява приятна температура. Сега той е още по-мощен и в същото време икономичен по отношение на разхода на гориво.

Контакти



Има много контакти – например четири 12-волтови контакта – които са на разположение за различни външни консуматори.

Комфортна седалка Fendt



Комфортната седалка е с удобно федериране и разполага с настройка на подлакътника

Суперкомфортна седалка Fendt Evolution dynamic



При най-високото ниво на удобство водачът получава допълнително странично хоризонтално федериране, климатизация и динамично окачване. Така той остава бодр за дълго време. Освен това компресорът за окачването е извън кабината и не натоварва водача с допълнителен шум.

Суперкомфортна седалка Fendt Evolution active



С най-технологичния вариант на седалката водачът получава наред с оборудването на седалката Evolution dynamic допълнително активно федериране. Така водачът остава дълго време във форма.

Комфорт на работа благодарение на окачването на кабината



Пневматичното окачване на кабината намалява вибрациите до минимум и предлага висок комфорт на работа. Голямата разлика във височината и разстояние между федериращите елементи на кабината x5 предотвратяват странично олюляване и осигуряват максимален комфорт на работа.

Хладилно отделение



В хладилното отделение има достатъчно място за обяд и студена напитка за дългите работни дни.

Външно хладилно отделение



За много дълги работни дни от полза е външното голямо хладилно отделение. То при необходимост може да съхрани храната топла.

Комфорт на работа и много практични помагачи

Пневматичното окачване на кабината намалява олюляванията до минимум и предлага висок комфорт. Най-високото ниво на комфорт е възможно благодарение на комбинацията от активно окачване на преден мост, окачване на кабината и активно окачване на седалката – единствена по рода си при стандартните трактори и само при Fendt. Много малки неща допълнително улесняват работата: климатизирано хладилно отделение, различни места за съхранение са практични помагачи в ежедневието.

Стойка за мобилен телефон



Дори мобилният телефон има сигурно място. Стойката е гъвкава и в нея влизат различни модели телефони

Вградени канали за кабели



Fendt предлага изключително хитро решение когато трябва да се прекарат кабели отзад в кабината на трактора, независимо от дебелината им. Задното стъкло остава затворено, при което прахът, мръсотията, водата и шумът остават отвън.

Много отделения за съхранение



В една cabina на Fendt ще откриете много възможности и всичко има своето място.



В джоба за документи има място за ръководството за експлоатация и други документи.

Кабина Fendt x5

- Просторна cabina x5
- Ергономично разположена на десния подлакътник конзола за управление
- Серийно климатроник
- Пневматично триточково окачване на кабината с вградено регулиране на нивото
- Неповторима концепция на федериране: окачване на кабината плюс активно окачване на седалката в комбинация с активно окачване на преден мост
- Практични места за съхранение

Vario-терминал 10.4-B



Новият Vario-терминал 10.4-B впечатлява с външен вид като на Smartphone и оптимизирана тъчскрийн повърхност. Този терминал е сериен при ниво на оборудване ProfiPlus. По желание може да се поръча и при вариант Profi.

Настройките на менюто във Vario-терминала могат да се правят или посредством докосване на дисплея, или с бутоните от страни. Така Вие може да използвате и двата начина за минаване през менюто.

Vario-терминал 7"



Vario-терминалът 7", с диагонал на дисплея 17,7 сантиметра, е удобният и функционален вариант за управление на трактора и на инвентара Variotronic. (ISOBUS).

Функции

Vario-терминал	7"	10.4-B
Управление на трактора	●	●
25 позиции за инвентар	●	●
Управление на инвентара Variotronic (ISOBUS)	●	●
Изключване на секции SectionControl	-	□
Функция Variotronic ^{TI}	●	●
Функция Variotronic ^{TI} automatic	-	□
Навигация VarioGuide	-	□
Навигация VarioGuide light	□	-
Документация VarioDoc	-	●
Документация VarioDoc Pro	-	□
Нощен режим	●	●
2 извода за камери	-	●

Vario-терминалът 7" обхваща приложенията за управление на трактор и инвентар Variotronic. В двойно по-големия Vario-терминал 10.4-B място намират и камерите, VarioGuide и VarioDoc.

● = Стандартно | □ = Опционално

Чрез интеграцията към прогрес.

Fendt Vario-терминал

Fendt следва стратегията с един терминал. Резултатът е изключително успешното интегриране на функциите в един терминал. Шест приложения намират място в един Vario-терминал: управление на трактора, управление на инвентара ISOBUS, функция камера, навигация, документация и функция помощ. На терминала 10.4-B могат да се визуализират едновременно до четири приложения. Предимството за Вас е, че терминалът предоставя данни от различни приложения за допълнителни функции. Това е прогресът на интеграцията.

Плоско меню - всичко пред погледа

Посредством плоската структура на менюто и ясната подредба всеки водач се ориентира бързо във Vario-терминала и всичко е пред погледа му. Яркостта на високорезолюционния и устойчив на одраскване терминал - при терминала от ново поколение с външен вид на смартфон - както и всички функционални индикации се настройва автоматично. Дневният и нощен режим на терминала допълнително облекчават очите на водача. Всички компоненти във Vario-терминала са с високо качество, надеждност и максимално добра изработка.

Индивидуална настройка на Vario-терминала



Vario-терминалът се настройва свободно по отношение на позиция и наклон. Терминалът може да се движи във всички посоки. Така водачът винаги вижда оптимално терминала.



На терминала могат да се визуализират едновременно до четири приложения. Посредством бутон за бърза настройка за визуализация на дисплея конфигурирането му става много лесно. Много практичен е бутонът Home (къща), с помощта на който се връщате към последното състояние на визуализация.

Индивидуална настройка на изгледа на терминала

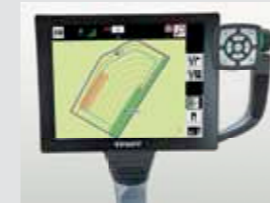

Пълен екран

На пълен екран най-добре се вижда текущото приложение. Навигацията, управлението на инвентара ISOBUS и камерата могат да са на цял екран.



Половин екран

Ако искате да виждате две приложения, можете да разделите картината на две, за да виждате например функциите на трактора и инвентара.



Четвърт екран

Възможно е показването на четири приложения на екрана. Настройката е гъвкава и лесна. И през нощта всичко се вижда ясно чрез нощния режим.

Fendt Variotronic

- Шест приложения в само един терминал
 - Настройка на трактор
 - Управление на инвентара
 - Функция камера
 - Навигация VarioGuide
 - Документация VarioDoc
 - Функция помощ

- Система Variotronic^{TI} с лесни и оптимални настройки

- Variotronic^{TI} automatic за автоматично активиране на функциите в края на полето

- Четири маски Info+ за навесна система, хидравлични клапани, разход на гориво и за Variotronic^{TI}
- 25 позиции за запаметяване на инвентар за практично извикване на настройките

- Управление на системата за регулиране на налягането в гумите

- Fendt Vario-терминал - по избор управление с тъч-скрийн или бутони

- Нощен режим за оптимално регулиране на осветяването на терминала според светлината

Variotronic^{TI} и ISOBUS.

Прецизно маневриране в границата на полето от началото до края

За да е максимално прецизно обръщането в края на полето, 800 Vario е оборудван серийно с Variotronic^{TI}. На дисплея функцията Variotronic^{TI} е изобразена много ясно и нагледно. Така Ви е икономисвате време в края на полето и се предотвратяват грешки през дългите уморителни работни дни.

Перфектен за всяка работа

Контактът ISOBUS е от решаващо значение за Fendt Variotronic за свързването му с инвентара. Така през Vario-терминала могат да се направят всички настройки на всеки инвентар, който е съвместим по стандарт ISO 11783. Освен това Variotronic дава различни възможности, за настройка на съответната функция според условията. Функциите могат от своя страна да се управляват от джойстика. Предварително направени настройки могат да се извикват отново.

Управление в обръщателната бразда



При Variotronic^{TI} водачът настройва в покой или по време на движение стъпките, необходими в обръщателната бразда, и ги запаметява. Настройките за двигателя и трансмисията, хидравличните клапани и навесните системи, силоотводните валове както и навигацията с отделните си функции се извършват от Variotronic^{TI} и се извикват много лесно.

Коригирай онлайн



За перфектна последователност на стъпките те могат да се коригират на спокойствие при спрян трактор. При необходимост водачът може да регулира функциите по време на работа.

Индивидуално конфигуриране на джойстика



Практичното е, че четири процеса могат да се активират от джойстика: два за влизане в следата и два за излизане.

Автоматика предна и задна навесна система



Най-лесната, но много полезна автоматична функция е управлението на навесните системи и силоотводните валове от „детелината“ на мултифункционалния лост. С бутони Go и End функциите се активират, без да е необходимо да се програмират предварително в обръщателната бразда

ISOBUS -управление на инвентара



Управлението на инвентара ISOBUS е интегрирано във Vario-терминал 7 и Vario-терминал 10.4 (не при версия Power). Управлението става посредством терминал и джойстик и не е необходим допълнителен терминал. В режим на пълен екран Vario-терминалът се превръща в пълноценен ISOBUS-терминал.

Управление с джойстик



По желание функциите за управление на инвентара и за управление в обръщателната бразда могат да се извършват от джойстика. Според приложението всеки може да открие за себе си най-удобната комбинация за управление. Variotronic^{TI} automatic позволява в комбинация с навигацията VarioGuide автоматично активиране на запаметената последователност при достигане на обръщателната бразда.

ISOBUS-управление на инвентара

- UT** UT = универсален терминал. Управлението на инвентара чрез ISOBUS е интегрирано в терминала.
- AUX-N** AUX-N= Auxiliary Control - позволява управление на инвентара през джойстика
- TC-BAS** TC-BAS = Task Controller Basis - при Fendt отговаря на VarioDoc
- TC-GEO** TC-GEO = Task Controller Geo - при Fendt отговаря на VarioDoc Pro
- TC-SC** TC-SC = Task Controller SectionControl - контрол и изключване на секциите

Целият аграрен сектор се занимава с възможността за приложение на единния стандарт ISOBUS. Fendt е един от членовете-основатели на AEF (Agricultural Industry Electronics Foundation). Инициативата е за независима международна браншова организация. Платформа на организацията е засиленото използване на електрониката в земеделието. Основните теми са свързани с ISOBUS. Посредством единни символи всеки може да разпознае, какви функции ISOBUS Ви предоставя даден терминал.

Управление SectionControl



Fendt интегрира функцията SectionControl по много лесен и разбираем начин във Vario-терминала. Тя е илюстрирана ясно и нагледно.

SectionControl



Новата функция SectionControl позволява напълно автоматично изключване на секции посредством GPS-сигнал и в зависимост от желаната степен на презастъпване. Възможна е настройката на до 24 секции при работа с пръскачка, торака и сеялка, които разполагат с ISOBUS. Така постигате прецизни резултати и икономисвате семена, тор и препарати посредством предотвратяването на презастъпване или третиране на площи извън полето. Това улеснява работата на механизатора през деня и през нощта.

Навигация, документация и телеметрия.

Повече с VarioGuide

С навигацията VarioGuide постигате намаляване на презастъпването, което е икономия на време и средства. Защото навигацията спомога за икономия на гориво и консумативи като семена и тор с до шест процента. Водачът с лекота наблюдава трактор и инвентар на Vario-терминала. Дори и през нощта или при лоша видимост водачът постига оптимален резултат и той може да натовари максимално машината.

VarioGuide light – малката навигация

За стопанства, които търсят икономичен вариант на навигация, решението е VarioGuide light. Интегрирана във Vario-терминал 7 тя предлага точност от +/- 20 см. Внимание: VarioGuide light не може да се надгради на по-висока версия.

Модерно управление на задачите с VarioDoc

Документацията в земеделието е най-важната основа за модерното управление. С новата система VarioDoc могат бързо и лесно да се съберат важни данни, да се документират и анализират. Още на полето водачът може да зададе най-важните данни посредством Vario-терминала, за да сведе до минимум последващата работа в офиса. По обратния път могат в компютъра в офиса да се зададат задачи които да се пренесат в терминала.



Новата стратегия за електрониката на AGCO – Fuse Technologies™ – позволява на фермери и арендатори интегрирането и свързването на целия машинен парк. Под името Fuse Technologies AGCO и Fendt предоставят решения за прецизно земеделие, които водят до намаляване на разходите и до по-голяма ефективност и рентабилност при работата с машини.

Навигация VarioGuide



VarioGuide позволява на водача да се концентрира напълно върху инвентара като повишава производителността му и влияе положително на цялостното качество на работа. Управляваната през Vario-терминала навигационна система използва както американските GPS-сателити, така и руската сателитна система GLONASS и е подготвена за европейската система Galileo. С паралелното използване на повече системи се гарантира висока надеждност на работа.

При коригиращите сигнали могат да се избират различни варианти. VarioGuide работи с EGNOS или OmniSTAR както и със сигнали от базова станция RTK, радио и мобилни сигнали (Ntrip). VarioGuide поддържа отворени формати като RTCM 3.1. Така може да се избира измежду три точности: от +/- 20 см до +/- 2 см. Базовата станция RTK предлага най-голяма точност.

Телеметрия AgCommand

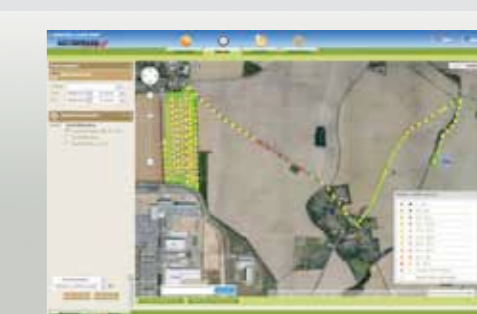

AgCommand е решението за телеметрия в концерна AGCO. Ако тракторът Fendt е свързан с AgCommand, автоматично се записват следните данни:

- Разход на гориво л/ха
- Скорост км/ч
- Обороти на двигателя об/мин
- Необходима теглителна мощност N
- Позиция задна навесна система в %
- Позиция предна навесна система в %
- Обороти заден силоотводен вал
- Брояч работни часове
- Външна температура в °C

VarioGuide light – VarioGuide Standard +/- 20 см точност

Коригиращи сигнали: EGNOS, WAAS, автономен режим (безплатен), OmniSTAR VBS (лиценз, само VarioGuide Standard)

Подходяща за почвообработка, разпръскване на компост, валиране, косене или пръскане на течен тор

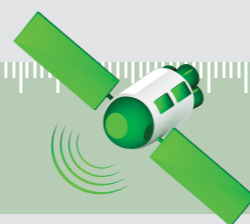

VarioGuide Precision +/- 5 см точност

Коригиращи сигнали: OmniSTAR HP (лиценз)

Подходяща за почти всички аграрни приложения както и за сеитба на пшеница в райони с добро качество на сигнала

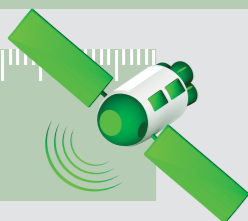

VarioGuide RTK +/- 2 см точност

Коригиращи сигнали: мобилна преносима станция RTK или Ntrip (RTK през мобилната мрежа)

Предлага максимална точност – бързо, сигурно и навсякъде за всички земеделски приложения, особено подходяща за Strip Till и Controlled Traffic Farming (постоянни коловози)

Повече информация в проспекта на Variotronic



Документация VarioDoc



Модерно управление на задачите и пренос на данни.



Началният комплект (не е включен в оборудването на трактора) осигурява обмен на данни между трактора и компютъра в офиса посредством радиосигнал.

VarioDoc позволява безкабелен пренос на данни от Vario-терминала към софтуера и картите в офиса. Така отпада четенето на данни като име на поле, актуална култура, използвани препарати, механизатор и т.н.. При VarioDoc Pro се записват данни за позиция и за машината и могат да се прехвърлят посредством мобилната мрежа.

Производител	Съвместими продукти
BASF	Кarti BASF
Helm	MultiPlant • MYFARM24.DE • MYFARM24.LOGISS
LAND-DATA EUROSOFT	AO Agrar-офисен софтуер • AO Agrar-Office арендатори • AO Agrar-Office AutoDok
AGROCOM	AGROCOM-NET • AGROCOM-LU
Farm Works	Farm Works Software

40

Пространства за агрегиране
отпред и отзад

Разнообразие на приложение.

Fendt 800 Vario предлага толкова много възможности за свързване като никой друг в този диапазон: шест електрохидр. двойнодействащи клапана отзад и два отпред, Load Sensing, извод ISOBUS и други. 800 Vario разполага с общо 24 места на свързване, които са разположени логично отпред и отзад. Това гарантира универсално приложение и безпроблемно свързване на инвентара.



Интелигентна техника отпред и отзад

Мощна подемна сила

Електрохидравличната задна навесна система с максимална подемна сила от 11 110 daN гарантира безпроблемното вдигане и на тежък инвентар до горе. Максималната подемна сила от 5030 daN отпред позволява също работа с тежък инвентар. Новата отлята предна навесна система е интегрирана, така че точките на свързване са близо до трактора.

Предна навесна система с разтоварващо регулиране

Комфортната предна навесна система разполага по желание с разтоварващо регулиране. Начинът на регулиране се избира от Vario-терминала. Така може теглото от инвентара посредством определен натиск да се пренесе върху трактора. Натискът може да се регулира по време на работа. Това е от полза при почистване на сняг, работа с косачка или мулчер, защото теглото се пренася върху предния мост и се подобрява управлението.

Мощна хидравлична система

Хидравличната система на 800 Vario разполага с модерната технология Load-Sensing. Според сферите на приложение 800 Vario може да се оборудва с помпа Load-Sensing с дебит от 152 или 205 литра в минута. Тази аксиално-бутална помпа създава и управляващото налягане.

Силоотводни валове с икономична функция

Силоотводните валове могат да се настройват удобно от подлакътника. Отпред и отзад има бутони за външно управление. Скоростите на силоотводните валове (540E/1000 или 1000/1000E) отзад позволяват работа при намалени обороти на двигателя, т.е. по-нисък разход на гориво. Предният силоотводен вал (1000 об/мин) предлага широк спектър на приложение за инвентар отпред.

Редица места за свързване отпред и отзад



Места за свързване отпред:

- Средна точка
- Два двойнодействащи клапана
- Свободно въртене на маслото
- 7-полюсен контакт
- Преден силоотводен вал
- Куки на задната навесна система
- Държачи за амортизаторите (не е на картинката)



Места за свързване отзад

- Контакт за сигнал
- ISOBUS-извод
- Хидравлична средна точка
- Извод Duomatik
- Пет двойнодействащи клапана
- Извод за теч
- Свободно въртене на масло отзад
- Извод за компресорни спиралки
- Извод управление Load Sensing
- Извод налягане Load Sensing
- Извод за хидравлични спиралки
- 7-полюсен контакт
- Куки долни рамена
- ABS-контакт
- Теглич
- Заден силоотводен вал
- Окачване на долни рамена

Практично: шплентовете са закрепени към долните рамена и не могат да се изгубят.

Външно управление / Авт. на силоотв. валове



При тракторите Fendt Vario има външни бутони за задействане на навесната система и вала. Това улеснява агрегирането на инвентара. Освен това посредством TMS могат да се повишат оборотите на двигателя, за да стартира вала при желаната скорост.

Висок К.П.Д.



Силоотводните валове се отличават с изключителен К.П.Д., тъй като мощността от Vario-трансмисията се предава директно към вала. Номиналните обороти на вала се постигат още под 2000 оборота на двигателя, което влияе положително на ниския разход на гориво.

Разтоварващо регулиране на предна нав. с-ма



Комфортната предна навесна система при 800 Vario разполага по желание с разтоварващо регулиране. Така може теглото от инвентара посредством определен натиск да се пренесе върху трактора. Натискът може да се регулира по време на работа. Това е от полза при почистване на сняг, работа с косачка или мулчер, защото теглото се пренася върху предния мост и се подобрява управлението.

Хидравл. изводи DUDK



Чрез изводите DUDK хидравличните връзки могат да се свързват и отделят под налягане и монтажът и демонтажът на инвентара става лесно. Самозатварящите се клапи предпазват от замърсяване и вода.

Възможности за агрегатиране отпред и отзад

- До осем двойнодействащи електрохидравлични клапана

- Максимална подемна сила:
Отпред: 5.030 daN
Отзад: 11.110 daN

- EHR задна и предна навесна система включително намаляване на вибрациите и функция DW

- Силоотводен вал с комфортно управление (540E/1000 или 1000/1000E)

- Разтоварващо регулиране за предна навесна система Комфорт

Подходящ за всяка работа.

Оптимално баластиране

Независимо дали използвате Вашия 800 Vario повече на полето, при транспорт или при специални дейности – във всеки случай Вие печелите от ниското собствено тегло. Така разполагате с повече резерв за натоварване и в същото време не транспортирате излишни килограми. При тежка теглителна работа имате на разположение широка концепция за баластиране.

Изключителна гъвкавост

Fendt предлага различни системи за прикачване за всяка нужда. За всяка задача има подходящата система за закачане.

Сложете тежести, където и колкото са Ви необходими



Тракторите 800 Vario Ви предлагат едно относително ниско собствено тегло от под 10 тона и в същото време интелигентна система за баластиране, така че да регулирате разпределението на теглото според нуждите си. Така например за прикачни машини, когато поставите съответната тежест отпред, можете да постигнете разпределение на теглото 60:40 (преден мост : заден мост). Когато тракторът дърпа инвентара и въртящият момент и сили оказват своето влияние, стойностите се променят и Вие имате „динамично“ баластиране 40:60 (преден мост : заден мост) и така сте в оптималния режим за теглителна работа.

800 Vario може да се баластира модулно без каквито и да е ограничения за транспорт – без ограничение на скоростта и маркировка за извънгабаритен товар. Отзад могат да се сложат 2 тежести по 1000 кг на колело. Отпред може да се постави тежест до 1800 кг.

Сферичен теглич



Тъй като все по-често на пазара се предлагат ремаркета с принудително управление, Fendt предлага заводски вариант за принудително управление по норма ISO/DIS 26402. То може да се монтира от двете страни и притежава нормирани сфери.



Удълженият със 165 мм сферичен теглич предлага 3,3 тона опорно тегло, по-добър ъгъл на завиване и по-голяма сигурност в тесни завои.

PitonFix



Тегличът Piton Fix (heavy duty) е предвиден за Германия за опорно тегло до четири тона (ЕС: три тона)

Твърд теглич



Твърдият теглич има възможност за коригиране на дължината според нуждите.

Тежести и теглици

- Индивидуални гъвкави възможности за баластиране отпред и на задните колела
- Предни тежести до 1800 кг
- Тежести на колелата до 1000 кг без ограничение при транспорт
- Сферичен теглич в стандартна и дълга версия с или без принудително управление
- Теглич Piton Fix - до четири тона опорно тегло в Германия (ЕС: 3 тона)
- Регулируем в дължина твърд теглич кат. 3/4

Най-модерните технологии в едно

В 800 Vario максимално добре са обединени най-модерните технологии, които осигуряват на професионалните фермери и земеделци икономически напредък.



1. Активно окачване на преден мост (без поддръжка, с функция блокиране, 60 мм път) с Fendt Stability Control (FSC)
2. Федериращи цилиндри за предния мост
3. Предна навесна система с възможност за външно управление
4. Преден силоотводен вал
5. 2-двойнодейств. хидравлични изводи отпред
6. Планетарни крайни предавки
7. 6,06-литров двигател Deutz с 4-клапанна техника
8. Външна рецикулация на отработените газове AgRex
9. Безстепенна трансмисия Vario
10. Хидромотор
11. Хидропомпа
12. Капсулован съединител на 4 x 4
13. Турбокомпресор
14. Резервоар за гориво с обем 505 литра
15. Резервоар за AdBlue
16. Планетарен мост
17. Кабина x5 с вграден климатроник и 5,5 м2 стъклена площ
18. Мултифункционален подлакътник
19. Vario-терминал на Fendt
20. Люк с антена VarioGuide
21. Суперкомфортна седалка Fendt-Evolution active с климатизация и активно окачване
22. Комфортна допълнителна седалка с автоматичен предпазен колан
23. Огледала за задно виждане, с ел.регулиране и нагреваеми
24. Предно многослойно стъкло, нагреваемо
25. LED-фарове с регулиране на дължината на осветяване
26. Външни бутони отзад за навесна система, силоотводен вал и един хидравличен клапан

Лидерите притежават Fendt!

Изпитайте възможностите на Fendt Vario до най-малкия детайл. Тествайте Fendt, убедете се сами и инвестирайте правилно.



Инвестирайте в икономичност

Цялата продуктова програма на премиум марката Fendt се отличава със своята цялостна икономичност. Ефективността на продуктите гарантира най-добрата рентабилност в разходите на хектар. В комбинация с изключително високата стабилност на стойността на един Fendt Vario получавате висока стойност на препродажба в края на експлоатационния период. Fendt поставя тенденции и решаващи мащаби като използва технологии, които се търсят в бъдеще. Към това се добавя високото качество, което гарантира сигурност и дълъг живот. Накрая това дава сигурност на стойността, каквато може да предложи само Fendt.



Доказано качество

Ние достигаме отлично качество посредством първокласна изработка на детайлите и използваме във всички възли качествени материали. Във фазата на развитие тестовите трактори преминават всеобхватни тестове с над 10 000 моточаса при най-тежки условия, за да се изпита дългия живот на компонентите. В серийното производство Fendt прилага редица всеобхватни тестове, така че всеки трактор Fendt напуска завода с гарантирано високо качество.



Ние предлагаме повече – присъединете се към нас!

Fendt доставя не само високотехнологични продукти с най-модерна техника, но Ви и подкрепя, за да получите максимума от Вашия Vario. С помощта на обученията Fendt Expert Vие можете да оптимизирате икономичността и да се научите, да правите всички настройки така, че да работите при всички условия оптимално добре.



Повече свобода за инвестиции

Едно финансиране според Вашите нужди с атрактивни условия и гъвкави периоди Ви предлага идеалните възможности, да планирате инвестициите според възможностите и големината на бизнеса си. А със сервизните пакети на Fendt държите здраво в ръце разходите за сервиз и ремонт. Планирайте например още при покупката предписаните сервизни обслужвания на база на атрактивни твърди цени на различните пакети.

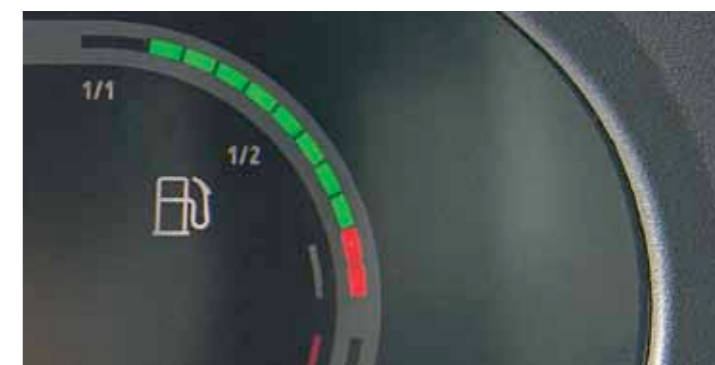

Ефективност – рецептата за успех на нашите клиенти

По отношение на тази тема не правим никакви компромиси, защото нашата цел е: лидери по рентабилност на хектар и километър. В това отношение най-добрите технологии са достатъчно добри, за да ги вградим в 900 Vario: например високоефективното задвижване Vario и икономисващата гориво технология SCR в комбинация със системата TMS.

FENDT

Лидерите притежават Fendt



www.fendt.com

AGCO GmbH – Fendt-Marketing
87616 Marktoberdorf, Германия

Официален вносител за България:

Златекс ООД – 6000 Стара Загора
бул. Патриарх Евтимий 52
тел: 042/919 700; 042/648 055
факс: 042/639 578
office@zlatex.net, www.zlatex.com

Your Agriculture Company

Fendt е марка на корпорация AGCO.

Данните за обхват на доставка, външен вид, мощност, размери и тегло, разход на гориво и консумативи на машините отговарят на наличната информация към момента на печатане. Те могат да се променят до покупката на машината. Вашият търговски представител на Fendt ще Ви информира с удоволствие за евентуални промени.