

## Prestige "Go" & Prestige "Plus"

**Prestige: an advanced technological, environmentally-friendly Sprayer range.**

**Prestige: eine technologische und umweltfreundliche Spritzfamilie.**

**Prestige: экологически чистая технологическая серия.**



The "Prestige" boom sprayer has been designed to answer the current and future requirements of modern agriculture, providing for a sustainable, environmentally friendly agriculture.

This second series of the "Prestige" range offers increased application precision, reduces residue liquids to a minimum, and complies with all good agricultural practices.

Operator convenience, fast loading and cleaning functions all combine to offer great stability during transfer and reduce dead times to a minimum.

Prestige sprayers are certified by the European network Entam, answering to rigorous current and future European Standards with regard to operation, treatment quality and operator safety.

The Prestige range articulates in 2 series of sprayers: "Prestige Go" and "Prestige Plus".

Die Feldspritze „Prestige“ wurde so entwickelt, dass sie sowohl den gesamten derzeitigen als auch den zukünftigen Bedarf der modernen Landwirtschaft decken kann. Hauptziele bei der Entwicklung waren Widerstandsfähigkeit, einfacher Gebrauch und Behandlungsgenauigkeit für eine umweltfreundliche Landwirtschaft und zum Schutz der Umwelt.

Für die zweite Serie der Produktreihe Prestige wurde die Dosierungsgenauigkeit verbessert und Restflüssigkeiten auf ein Minimum reduziert, damit die Grundsätze einer guten Landwirtschaft befolgt werden können.

Komfort für den Benutzer, schnelle Befüllungs- und Reinigungsvorgänge und die hohe Stabilität während der Überfahrt reduzieren die Ausfallzeiten auf ein Minimum.

Die Feldspritzen Prestige finden über Zertifikate des Europäischen Networks Entam und entsprechen genau den strengen aktuellen und zukünftigen europäischen Normen bezüglich Funktionalität, Behandlungsqualität und Sicherheit des Benutzers.

Die Produktreihe Prestige unterteilt sich in 2 Spritzenserien: „Prestige Go“ und „Prestige Plus“.

Опрыскиватель "Prestige" был произведен согласно современным требованиям сельского хозяйства с проекцией на будущее.

Прочность, простота в использовании и точность в работе позволили внести свой вклад в достижение экологически чистого сельскохозяйственного производства с учетом защиты окружающей среды.

Вторая разновидность серии "Prestige" повышает точность в дозировании, сводит к минимуму остаточные жидкости, в соответствии с нормами ведения сельского хозяйства.

Удобство работы оператора, быстрое наполнение и чистка, а также повышенная устойчивость во время перевозок сводят к минимуму затраты времени. Опрыскиватели Prestige сертифицированы сетью Eurogeo Entam и полностью соответствуют всем современным европейским нормам с области функциональности, качества обработки растений и безопасности оператора.

Серия Prestige состоит из 2 видов опрыскивателей: "Prestige Go" и "Prestige Plus".



### Chassis: sturdy and stable.

The robust monoblock chassis with highly resistant steel spars and the over-sized axles ensure excellent strength to the machine, ideal support for the tank and anchoring to the lifting parallelogram of the boom. The chassis is protected by a special zinc base and kiln painted with epoxy powders.

### Rahmen: widerstandsfähig und stabil.

Der robuste Rahmen aus einem Block mit Längsträgern aus hochfestem Stahl und überdimensionalen Achsen verleiht der Maschine eine optimale Widerstandsfähigkeit und bietet gleichzeitig eine ideale Stütze für den Tank und die Verankerung des Hubparallelogramms des Gestänges.

Der Rahmen wird geschützt durch eine spezielle Grundierung auf Zinkbasis, die mit Epoxystaub brandlackiert wurde.

### Рама : прочная и устойчивая.

Устойчивая моноблочная рама с высокопрочными стальными лонжеронами и увеличенные оси, обеспечивают оптимальную конструкцию машины, идеальную для поддержания бака, и анкерное крепление в виде параллелограмма для поднятия штанги.

Рама защищена специальным днищем на цинковой основе и термически окрашена эпоксидным порошком.

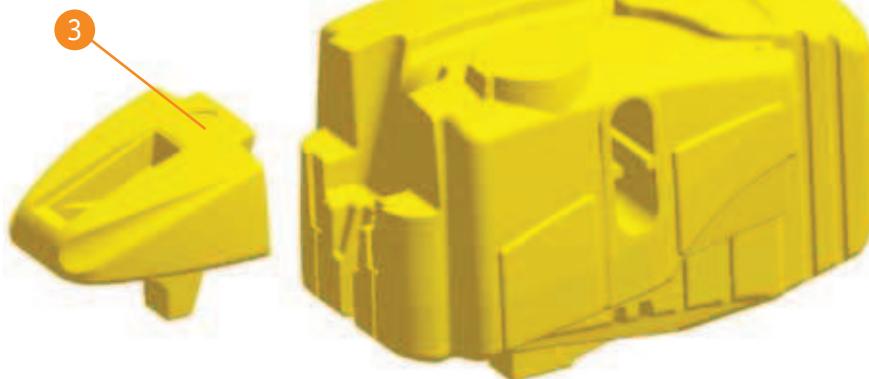
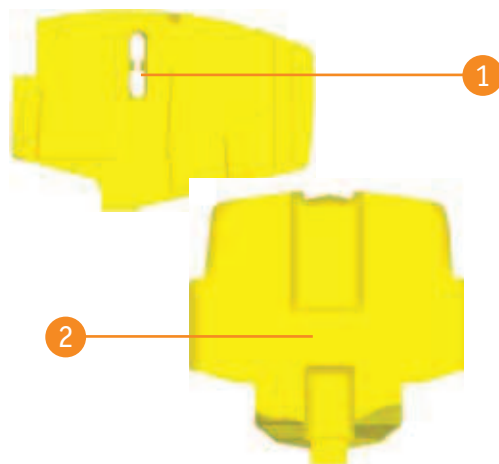
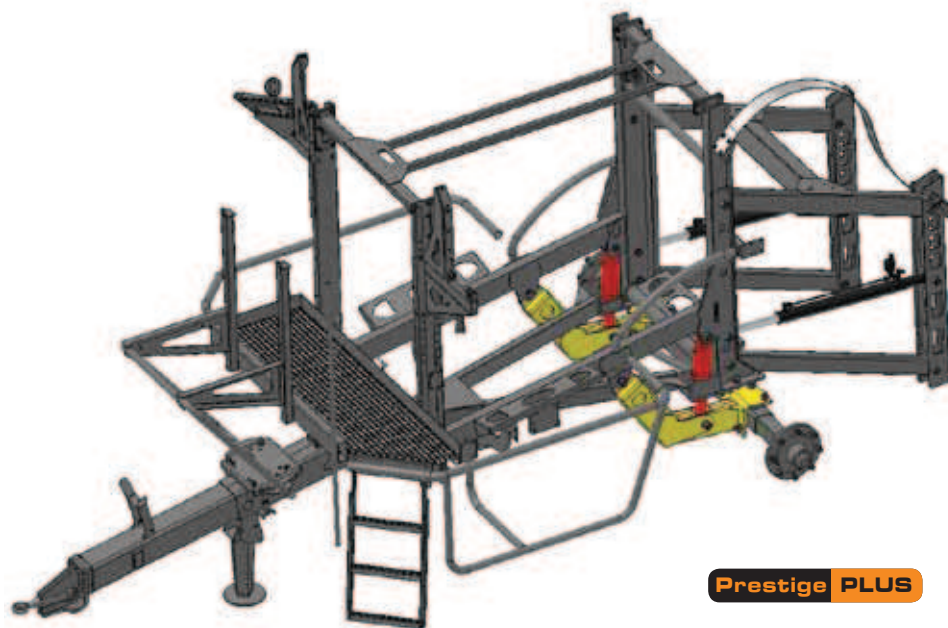

### Tank: exclusive and intelligent.

The polyethylene tank is particularly sturdy with smooth internal and external parts.

The advantages of this exclusive design are:

- The innovative central tunnel (1) avoids liquid surging inside the tank during direction changes, guaranteeing superb directional stability in any treatment condition.

- The low centre of gravity (2) gives great stability of the sprayer when used on slopes or with tight tracks.

- The absence of dead corners avoids depositing of the chemical mix, facilitating mixing inside the tank and any washing at the end of work.

- The clean water tank (3) at front of the sprayer optimises the weight distribution and enables:
  - Washing the sprayer circuit without returns to the main tank, also in the case of interruption to an application.

- Washing the internal wall of the tank at the end of work, thanks to the effective "Robot-Jet".
- Washing the sprayer (boom, outside of tank, etc.).

### Tank: exklusiv und intelligent.

Der Tank besteht aus Polyäthylen, verfügt über glatte Innen- und Außenteile und ist besonders robust.

Vorteile dieses exklusiven Designs:

- Der innovative Durchgangstunnel (1) verhindert bei Richtungswechsel das Bewegen der Flüssigkeit im Tank. Somit kann eine hohe Stabilität unter allen Behandlungsbedingungen garantiert werden.

- Der niedrige Schwerpunkt (2) des Behälter bietet eine hohe Stabilität auch bei Gefällen oder mit engen Spurweiten.

- Da keine toten Ecken vorhanden sind, können sich keine Chemikalien absetzen, die Bewegung im Tank und die Reinigung am Ende der Arbeit werden erleichtert.

- Vorne am Behälter befindet sich der Spülwasserbehälter (3) optimiert die Verteilung der Gewichte und erlaubt:
  - Die Kreisreinigung ohne Rücklauf in den Haupttank, auch wenn die Behandlung unterbrochen wird.
  - Die Innenwände des Tanks am Ende der Arbeit zu reinigen, dank der leistungsstarken Düse „Robot-Jet“.
  - Die Spritze (Gestänge, Außentank etc.) zu reinigen.

### Бак: эксклюзивный и функциональный

Выполненный из полиэтилена бак отличается особой прочностью и гладкостью внешних и внутренних поверхностей.

Преимущества исключительного дизайна:

- Новейший проход-туннель позволяет избежать раскачивания жидкости в баке во время поворотов, обеспечивая повышенную устойчивость во всех рабочих ситуациях.

- Низкий центр тяжести (2) позволяет гарантировать устойчивость опрыскивателя даже в случаях его использования на наклонной плоскости или на узких колеях.

- Отсутствие недоступных пространств позволяет избежать осадка химической смеси, облегчает перемешивание внутри бака и мойку по окончании работы.

- Моечный бак (3), установленный на передней части опрыскивателя, способствует распределению веса и позволяет:
  - Мыть распылительную систему, не задействуя основной бак, даже в случае прерывания работ.

- Мыть внутренние стенки бака по окончании работы с помощью эффективных форсунок "Robot-Jet"
- Мыть опрыскиватель (штангу, внешние стенки бака и т.д.)



**Prestige PLUS**

The "dry-type level gauge" (without contact with tank liquid) is visible from the tractor and from the filling side, for an easy read of the liquid quantity inside the tank. The feeder, which is positioned in the middle of the tank, is less affected by sprayer chassis uneven standing.

"Der Trocken-Füllstandanzeiger" (kein Kontakt mit der Spritzbrühe) ist von Schlepper und von der Einfüllseite aus sichtbar, und erlaubt eine optimale Ablesung von Flüssigkeitsmenge im Behälter. Der mittig im Behälter angeordnete Fühler wird von der Neigung des Geräts nicht beeinflusst.

Точный показатель уровня заполнения (без контакта с химической смесью), видимый со стороны трактора и со стороны загрузки, позволяет с точностью увидеть количество жидкости, находящейся в данное время в резервуаре, а зонд установленный в центре резервуара не допускает даже минимальных отклонений.



**Prestige PLUS**

"Hub Service": work station for preparation of spraying treatments. All operations can be carried out in the same place thanks to multi-purpose valves for: checking of the loading, return, system and tank washing phases. Their activation is guided by coloured pictograms.

"Hub Service": Arbeitsplatz für die Vorbereitung der Behandlung. Alle Vorgänge können an derselben Stelle durchgeführt werden, dank der multifunktionellen Ventile: Steuerung der Befüllung, Rücklauf, Reinigung der Anlage und des Tanks. Ihre Betätigung wird über farbige Bildsymbole angezeigt.

"Hub Service": рабочее место для приготовления к работе. Все операции могут выполняться в одном и том же месте, благодаря многофункциональным клапанам по контролю за фазами наполнения, возврата, мытья оборудования и бака и т.д. Их работа управляется цветными пиктограммами.



**Prestige PLUS**

The pant protection products are quickly dissolved inside "Premixer Maxi": mounted on parallelogram, allows a quickly preparation of chemical mix thanks to high pressure nozzles and a rapid incorporation inside the tank with a water-injector. The "Premixer Maxi", complies with EN-Rules and is complete with cover with seal and hopper walls washing system.

"Premixer Maxi": Einspülbehälter auf Parallelogramm montiert, erlaubt eine optimale Vorbereitung der Spritzbrühe dank der speziellen Hochdruckdüsen und ermöglicht eine rasche Befüllung in den Haupttank. Das "Premixer Maxi" entspricht die EN-Normen und ist mit Reinigungssystem und Dichtdeckel geliefert.

Препараты для борьбы с болезнями растений быстро растворяются внутри "Premixer Maxi" благодаря форсункам, работающим под высоким давлением. В уже готовом виде препараты вводятся в бак с помощью мощного гидро-инжектора, не вступая в контакт с оператором. "Premixer" оснащен вращающейся форсункой для мытья резервуаров, благодаря которому возможно до конца использовать содержащуюся в них жидкость и производить правильную утилизацию.

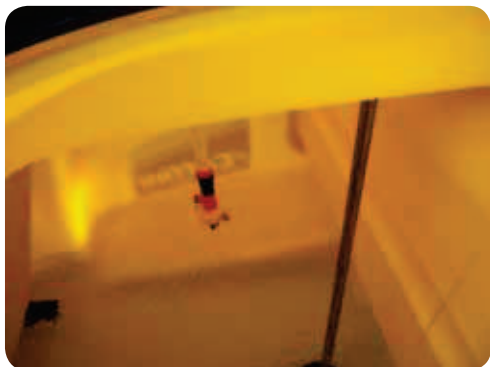

“Robot-jets”: thanks to these rotating nozzles working with high pressure clean water, excellent washing of the tank walls is assured.

Die sich drehenden Hochdruckwasser Düse „Robot-Jets“ arbeiten mit sauberem Wasser und Garantien eine optimale Reinigung der Tankwände.

“Robot-jets”, благодаря этим вращающимся форсункам, выпрыскивающим под высоким давлением чистую воду, обеспечивается мытье стенок бака.



#### Prestige PLUS

Platform with folding ladder

Plattform mit klappbarem Treppchen

Платформа со складной лестницей

The flexible tubes are housed in appropriate channels above the tank, avoiding abrasions against the chassis and facilitate maintenance interventions.

Die Schläuche befinden sich in den entsprechenden Kanälen über dem Tank. Hierdurch werden Abreibungen, die durch den Kontakt mit dem Rahmen entstehen, verhindert und Wartungseingriffe erleichtert.

Шланги расположены в специальных желобах над баком, что позволяет избежать износа при трении о раму и облегчить работу по техобслуживанию.



The powerful mixing system guarantees homogeneity of the mix inside the tank. The intensity of the mix can be adjusted to avoid excessive forming of foam.

Das Intensiv-Rührwerk garantiert ein homogenes Gemisch im Tank. Die Intensität der Bewegung kann eingestellt werden, wodurch verhindert wird, dass sich übermäßig Schaum bildet.

Мощная система перемешивания обеспечивает однородность смеси внутри бака. Интенсивность перемешивания может регулироваться во избежание образования излишней пены.



## Stable in field, quick in transfer - Stabilität auf dem Feld und Schnelligkeit bei der



The "Prestige" range comes fully equipped with fixed drawbar adjustable in height with towing eye. The ball attachment is an optional extra. For an easy tractor coupling is provided a sturdy servo-steering.

„Prestige“ ist serienmäßig mit einer festen höhenverstellbaren Deichsel mit Zugmaul ausgestattet. Als Option ist eine Kugelkupplung erhältlich. Um die Koppelung an den Traktor zu erleichtern ist hier eine stabile Deichsel mit Servosteuerung vorgesehen.

Серия "Prestige" оборудована неподвижной рулевой тягой с кольцевой прицепкой, регулируемой по высоте. В качестве факультативного предусмотрен вариант со сферической прицепкой. С целью облегчения сцепления к трактору предусмотрена прочная вспомогательная тяга.

### OPTIONAL - ZUBEHÖR - ОПЦИЯ



Hydraulically activated steering drawbar. Compatible for "Trailmatic & Trailmatic Profi" electronics management.

Lenkbare Deichsel mit hydraulischer Steuerung. Kompatibel mit der elektronischen Steuerung „Trailmatic & Trailmatic Profi“.

Гидравлическое поворотное сцепное устройство. Совместимо с электронным управлением "Trailmatic & Trailmatic Profi"



Lower link forced tracking drawbar.

Lenkbare Deichsel mit 3-Punkt-Kupplung.

Поворотное сцепное устройство с 3-х точечным соединением.



## er Überführung - Устойчивый в поле, быстрый при перевозке.



"Quadrilever" pantograph lifting system of the boom with parallelogram by 2 hydraulic cylinders. It is all aided by a hydro-pneumatic system with nitrogen bowls. The joints of the lifting device are realised with self-lubricating pins and adjusted steel pins. The "QUADRILEVER" system assures great stability for the boom, both during treatment and during transfer, also allowing greater extension in height compared to classic vertical lifting mast.

**Die Gestängeaufhängung „Quadrilever“** mit Parallelogramm wird über 2 Hydraulikzylinder bewegt. Alles wird über ein hydropneumatisches System mit Stickstoffspeichern gedämpft. Die Gelenke der Hubvorrichtung sind mit selbstschmierenden Buchsen und geschliffenen Stahlbolzen ausgestattet. Das System „Quadrilever“ garantiert eine hohe Stabilität des Gestänges sowohl während der Behandlung als auch während der Straßenfahrt. Darüber hinaus wird eine Höhe erreicht, die ein klassisches vertikales Hubwerk nicht bewältigen kann.

Поднятие параллелограммной подвески штанги "Quadrilever" осуществляется благодаря 2-м гидравлическим цилиндрам. Все части оборудования амортизируются гидро-пневматической системой с азотными аккумуляторами. Шарнирные соединения подъемника снабжены самосмазывающимися стержнями и выправленными стальными стержнями. Система "QUADRILEVER" обеспечивает повышенную устойчивость штанги как во время обработки, так и в процессе транспортировки, а также позволяет поднятие на большую высоту, относительно традиционного вертикального подъема.

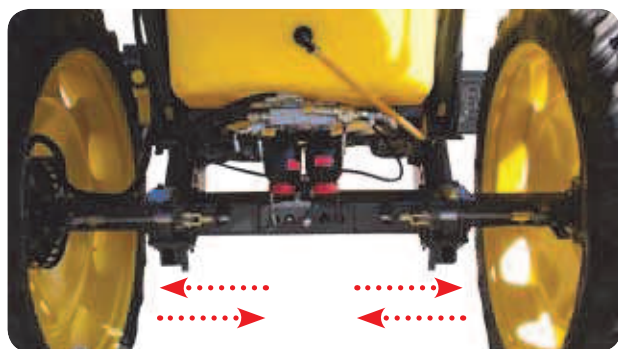

Standard manually adjustable track 1.800 to 2.250 mm (2.200-2.800-3.300 l)

Standard manually adjustable track 2.000 to 2.250 mm (4.500 l)

**Optional:** hydraulic adjustment of the track with 2 possible widths: 1.800 and 2.250 mm (2.200-2.800-3.300 l)

**Optional:** tight track, manually adjustable from 1.350 to 1.800 mm (2.200-2.800 l)

Standard-Spurweite manuell einstellbar von 1.800 bis 2.250 mm (2.200-2.800-3.300 l)

Standard-Spurweite manuell einstellbar von 2.000 bis 2.250 mm (4.500 l)

**Optional:** Hydraulische Einstellung der Spurweite mit 2 möglichen Breiten: 1.800 und 2.250 mm (2.200-2.800-3.300 l)

**Optional:** Schmale Spurweite manuell einstellbar von 1.350 bis 1.800 mm (2.200-2.800 l)

Стандартная колея регулируется вручную от 1.800 до 2.250 мм (2.200-2.800-3.300 l)

Стандартная колея регулируется вручную от 2.000 до 2.250 мм (4.500 l)

**Опция:** гидравлическая регулировка колеи на 2 возможные ширины: 1.800 и 2.250 мм (2.200-2.800-3.300 l)

**Опция:** узкая колея регулирующаяся вручную от 1.350 до 1.800 мм (2.200-2.800 l)



### **Prestige PLUS** 2800 - 3300 l

"Soft Damp": sophisticated and effective suspension system of the axle made of connecting rods, cylinders aided by nitrogen bowls and torsion bar. The set gives exceptional stability, both when empty and when with full load, at high speeds during the spraying and transport phases, and assures long life to the sprayer.

"Soft Damp" Hoch entwickeltes und leistungsfähiges Achsenaufhängesystem, bestehend aus Pleuelstange, über Stickstoffspeicher gedämpfte Zylinder und Torsionsstab. Das Ganze bietet hervorragende Stabilität, im leeren als auch vollen Zustand, während der Behandlung sowie der Straßenfahrt mit hoher Geschwindigkeit und verleiht dem Behälter gleichzeitig eine lange Lebensdauer.

"Soft Damp": современная и эффективная система подвесок осей состоит из тяги и цилиндров амортизируемых от азотных аккумуляторов и штанги закручивания. В комплексе придает максимальную устойчивость как без загрузки, так и при полном баке на высокой скорости во время обработки и транспортировки, а также обеспечивает опрыскивателю длительный срок эксплуатации.

SPRAYING CONTROLS - BEHANDLUNGSTEUERUNG - УПРАВЛЕНИЕ ОПРЫСКИВАНИЕМ



“**Electrocontrol**”: a block of 5/7/9 electric motor valves for the section of the boom. This block also has an electric valve for general closing (by pass) and electric adjustment of the pressure. The functionality of the electric distributor is guaranteed from a practical self-cleaning filter.

“**Electrocontrol**”: 5/7/9 Teilbreitenelektroventile. Die elektrische Druckventile, die elektrische Hauptschaltungsventil ON-OFF und der selbstreinigende Filter komplettieren den Satz.

“**Electrocontrol**”: батарея с 5/7/9-ю эл.клапанами для питания секций штанги, электрический клапан (on-off) и электрическая регуляция давления, практичный самоочищающийся фильтр.

HYDRAULIC CONTROLS - HYDRAULIKSTEUERUNG - ГИДРАВЛИЧЕСКОЕ УПРАВЛЕНИЕ

Prestige GO



“**Oleomatic**”: Electro-hydraulic selector made of solenoid valves activated by Joystick manages boom lifting, boom opening/closing and the hydraulic equalizer.

“**Oleomatic**”: Elektro-hydraulische Joystick-Bedienung zur Steuerung, Höhenverstellung, Ein- und Ausklappung, hydraulische Hangausgleich des Gestänges.

“**Oleomatic**”: Электро-гидравлический переключатель состоит из соленоидных электроклапанов, приводимых в действие Joy-stick, управляет поднятием штанги, раскрытием/складыванием штанги и гидравлическим регулятором осадки.

“OLEOMATIC”



Prestige PLUS



“**Elektroil**”: Hydraulic control with direct activation by means of push button panel for managing boom lifting, independent opening/closing of the boom sectors and equalizer.

“**Elektroil**”: Elektro-Hydrauliksteuerung mit direkter Bedienung über Schalttafel um das Anheben, das Ein/Ausklappen des Gestänges zu steuern, unabhängig von den Sektoren des Gestänges und des hydraulischen Hangausgleichs.

“**Elektroil**”: Гидравлическое управление с прямым приводом с помощью клавиатуры для обеспечения поднятия штанги, независимого от раскладывания/складывания секторов штанги и работы регулятора осадки.

“Elektroil 5”



“**Elektroil 7**”: it allows the same boom movements like Elektroil 5, plus the variable geometry independent right-left.

“**Elektroil 7**”: erlaubt die gleiche Betätigung als Elektroil 5, zusätzlich die einseitige unabhängige Anwinkelung.

“**Elektroil 7**”: Штанга позволяет выполнять те же действия, что и штанга Elektroil 5, кроме этого, можно независимо менять геометрическую форму штанги правой и левой части.





**Computer "Compact":** Latest computer generation managed by flow meter. The integrated buttons allow activating the power supply solenoid valves of the boom. Available for sprayers with max. 7 boom sections. The back-lit screen simultaneously displays:

- litres per hectare being supplied at any time
- litres already sprayed.
- treated hectares.
- forward speed.
- litres residue in tank.

**Computer "Compact":** Computer der neuesten Generation gesteuert durch Durchflussmesser. Die integrierten Schalter aktivieren die Teilbreitenventile des Gestänges. Verfügbar für Feldspritzen mit max. 7 Teilbreiten. Der rückseitig beleuchtete Bildschirm bietet gleichzeitig:

- Liter/Hektar während der Ausgabe;
- Bereits gespritzten Liter;
- Behandelte Hektar;
- Vorschubgeschwindigkeiten;
- Noch im Tank verbleibende Liter

**Компьютер "Compact":** Компьютер последнего поколения, управляемый электронным измерителем потока. Встроенные кнопки позволяют приводить в действие электроклапаны питания штанги. Работает с опрыскивателем с макс. 7 секторами питания штанги. Экран с задней подсветкой показывает следующие данные:

- количество литров на гектар в момент обработки.
- количество израсходованной смеси
- обработанные гектары.
- скорость движения.
- оставшиеся в баке литры.
- показывает работающие секции



**Computer: Can Bus Profi & Iso Bus Profi:** Modern computers enable the fully automatic control of the application. A large coloured back-lit screen guides through the easy to manage and control menus.

These Computers manage various options, among which:

- "G.P.S." **Satellite guide** with outdoor antenna.
- **Automatic sections closing** in case of overpass, corners, points, obstacles, etc.
- **"Trailmatic Profi"** combined with steering drawbar for managing steering and treatments on a slope.
- **"Trackmatic Profi"** combined with steering axle for managing steering of the wheels.
- **"Distance Control Profi"** complete with sonar for the automatic adjustment in height of the boom.
- **"Tank Control Profi"** indicates on the main display the amount of liquid inside the tank. A second display on the loading point indicates the amount of water during filling.

**Can Bus Profi & Iso Bus Profi:** Moderne Computer erlauben die vollständig automatische Kontrolle der benötigten Liter/Hektar. Ein großer rückseitig beleuchteter Farbbildschirm führt durch das Steuerungs- und Kontrollmenü.

Dieser Computer steuert verschiedene vorgesehene Optionen, unter anderem:

- **G.P.S. Navigationssystem** mit Außenantenne.
- **Automatisches Ein- und Ausschalten** der Sektionen bei der Überfahrt, Ecken, Spitzen und Hindernissen etc.
- **"Trailmatic Profi"** ist mit einer Steuerdeichsel zur Steuerung des Lenkmanövers und der Behandlungen am Gefälle kombinierbar.
- **"Trackmatic Profi"** ist mit der Steuerachse zur Steuerung des Lenkmanövers der Räder kombinierbar.
- **"Distance Control Profi"** ausgestattet mit Sonar zum automatischen Ausgleich der Höhe der Stange vom Boden.
- **"Tank Control Profi"** zeigt auf dem Display die Flüssigkeitsmenge im Tank an. Ein 2. Display an der Ladestelle zeigt die Wassermenge an, die gerade eingelassen wird.

**Компьютер Can Bus Profi & Iso Bus Profi:** Современные компьютеры позволяют автоматически контролировать расход заданных литров на гектар. Большой экран с задней цветной подсветкой позволяет легко перемещаться по меню управления и контроля.

Эти компьютеры управляют различными предусмотренными опциями среди которых:

- **Спутниковый навигатор "G.P.S."** с внешней антенной.
- **Автоматическое складывание** секций в случае переезда через мост, углов, валов, препятствий и т.д.
- **"Trailmatic Profi"** комбинируется с рулевой тягой для управления на поворотах и работой на склонах.
- **"Trackmatic Profi"** комбинируется с рулевой осью для управления поворотами колес.
- **"Distance Control Profi"** оснащен звуковым локатором для автоматической регулировки высоты штанги от земли.
- **"Tank Control Profi"** указывает на дисплее машины количество жидкости в баке. Второй дисплей на месте загрузки указывает количество воды на фазе наполнения.

**Multi-functions Joy-Stick for computer Can Bus and Iso Bus Profi:** all the controls of boom opening/closing, adjustments and treatment are made in fast and sequential way.

**Multifunktionsgriff für Can Bus und Iso Bus Computer:** die Bedienung von Gestängeklappung, Hubverstellung und Armaturfunktionen sind komfortabel und schnell.

Многофункциональный джойстик для компьютера Can Bus & Iso Bus Profi: команды управления для всех функций открытия/закрытия штанги, поднятия опрыскивателя, которые выполняются быстро и последовательно.







The new on-board computer assisted system for G.P.S. computerises the treatment according to the configuration of the field to be treated. The field end, and the corners are considered. Any obstacles like telegraph poles, plants, etc. can be memorised. The sections of the boom are automatically opened or closed. The "D.G.P.S." outdoor antenna transmits precise information to the on-board computer.

Ein neues Bordcomputersystem unterstützt durch G.P.S. automatisiert die Behandlung je nach Konfiguration der zu behandelnden Parzellen. Hierbei werden die Feldränder, die Ecken und die Spitzen des Bodens berücksichtigt. Eventuelle Hindernisse wie Säulen, Pflanzen etc. können gespeichert werden. Die Teilbreiten des Gestänges werden automatisch geöffnet oder geschlossen. Die Außenantenne D.G.P.S. übersendet genaue Informationen an den Bordcomputer.

Новая компьютерная система на самой машине для G.P.S. автоматизирует обработку на основе конфигурации обрабатываемого участка. В расчет принимаются края поля, углы и земляные валы. Возможные препятствия такие как столбы, растения и т.д. могут быть внесены в память. Складывание и раскладывания секторов штанги происходит автоматически. Внешняя антенна "D.G.P.S." передает точные данные компьютеру в кабине.

"Distance Control Profi": automatic ground contour boom alignment system, by means of the boom hydraulic equalizer and sonars. Also, it is possible to automatically lift the boom at field ends, and its return to the established height once steering is completed.

"Distance Control Profi": Automatisches Führungssystem des Gestänges, das der Bestandsoberfläche folgt, und die automatische Höhen- und Neigungseinstellung erlaubt. Darüber hinaus kann das Gestänge am Ende des Feldes automatisch angehoben werden sowie ihre Rückführung auf die festgesetzte Höhe sobald das Lenkmanöver beendet ist.

"Distance Control Profi": автоматическая система выпрямления штанги край касается земли с помощью гидравлического регулятора осадки штанги. Возможно также приобрести вариант с автоматическим подъемом штанги на краю поля и ее возвращением на установленную высоту после совершения поворота.



"Trailmatic": Steering draw bar with electronic control by a sensor connected to the towing hook. It allows through a system composed by cylinder, electric valves and special software, following the tractor tracks.



"Trailmatic": Lenkbare Deichsel mit elektronischer Steuerung, durch einen Sensor am Zughaken. Elektroventile steuern die Zylinder die am Traktor gekoppelt sind und ermöglichen den spurgetreuen Nachlauf der Spritze. Es kann während der Arbeit auf Straßenfahrt blockiert werden.

"Trailmatic" Руль управления "Trailmatic" с электронным обеспечением посредством датчика подсоединенного к буксирному крюку. Управляется электроклапанами цилиндра, подсоединенного к трактору, позволяющими опрыскивателю идти по следам трактора. Возможность блокирования в течение продвижения и обработки.

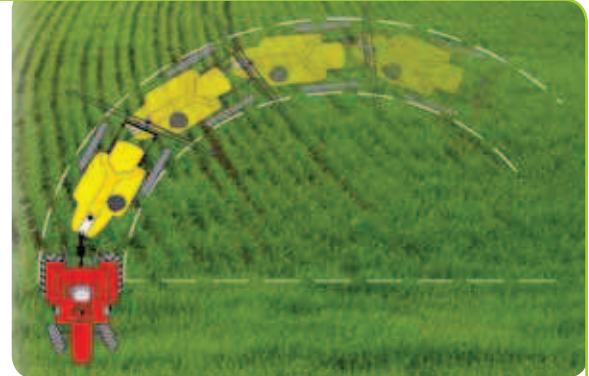

"Trackmatic Profi": Steering system managed through information received by an electronic gyroscope placed on the tractor. The hydraulic steering of the wheels is automatically. "Trackmatic Profi" performs two functions:

- steering to follow the tractor tracks and avoid moving from the tramline.
- Correcting for treatments on a hill or, however, on deep slopes.

"Trackmatic Profi": Lenksystem gesteuert, mit Hilfe der Informationen, die vom elektronischen Gyroskop am Traktor gesendet werden. Die hydraulische Lenkung der Räder erfolgt automatisch.

"Trackmatic Profi" hat 2 Funktionen: Lenkung, damit dem Traktor gefolgt werden kann und um die Schädigung der Feldbestellung zu verhindern. Korrekturvorrichtung: Für Behandlungen an Hügeln oder starken Gefälle.

"Trackmatic Profi": Поворотная система, управляемая с помощью данных, полученных от электронного гироскопа, размещенного на тракторе. Гидравлический поворот колес производится автоматически. "Trackmatic Profi" осуществляет две функции: поворотную для следования направлению движения трактора и для защиты растений. Регулятор: для работы на холмах и на крутых склонах



**Variable Geometry** independent right and left. The system includes nitrogen bowls for the boom damping on both sides.

**Einseitige Neigungsverstellung** des Gestänges unabhängig rechts/links, komplett mit Stickstoffdämpfung. Ein praktischer Indikator, sichtbar aus der Kabine, zeigt der Neigung.

Независимое изменение геометрической формы правой и левой части. Система укомплектована накопителем азота с функцией амортизатора штанги с двух сторон. Удобный индикатор, хорошо видный из трактора, указывает угол наклона.



**Mudguards:** adjustable in width.

**Kotblech** einstellbare.

Комплект противогрязевых щитков, регулируемых по глубине.



**Centrifugal pump:** these are available as optional for loading activated by hydraulic motor with flow rates of 250 and 500 l/min.

**Zentrifugalpumpe:** als Zubehör sind Zentrifugalpumpen mit einer Leistung von 250 und 500 l/Min für die Befüllung des Behälters, angetrieben über einen Hydraulikmotor, verfügbar.

**Насос-центрифуга:** в наличии (опционально) насосы-центрифуги для наполнения, приводимые в действие гидравлическим двигателем с напором 250 и 500 л/м.

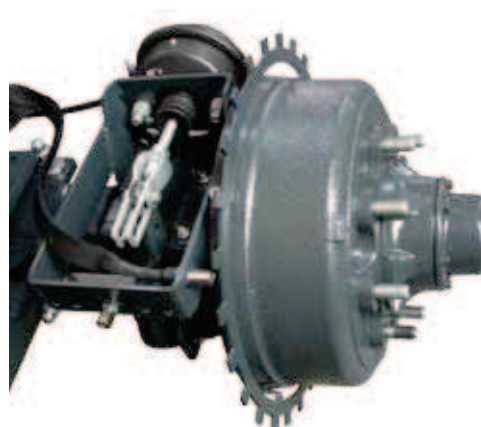

**Brakes:** these are available in hydraulic or pneumatic, with manual control or automatic with the tractor pedal. Road regulations of 25km/h or 40 km/h or 50 km/h (Germany).

**Bremsanlage:** zur Verfügung sind hydraulische oder pneumatische Bremsanlage, mit manueller oder automatischer Betätigung. Mögliche Straßenzulassung bis 25 - 40 und 50 km/h (D)

**Тормозные системы:** доступны тормозные системы с гидравлическим или пневматическим приводом с ручным или автоматическим управлением, приводимым в действие педалью. Имеет все необходимые устройства для движения по муниципальным дорогам со скоростью 25-40 км/ч и 50 км/ч (Германия).



**Set night-work lights:** positioned in the centre of the bar, these special long beam lights enable visibility of the nozzles during night-time treatments.

**Set Arbeitsbeleuchtung:** die in der Mitte des Gestänges positionierten Scheinwerfer, ermöglichen die Düsen, während der Behandlung, in der Nacht zu sehen.

**Комплект ночных фар:** установленные в центре штанги, эти специальные лампы дальнего освещения позволяют видеть форсунки во время работы ночью.

## Booms "H.B.M." & "H.B.L." - Gestänge "H.B.M." & "H.B.L." - Штанги "H.B.M."

Horizontal folding booms are constructed with high-strength steels. The triangular structure gives great rigidity to the boom, allowing precise application and spray quality. The entire steel structure is protected with an immersion in cathaphoresis treatment, after which it is painted with baked-on epoxy powder. To ensure the rigidity of the boom the cylinders are in the closed position when the boom is open. In this way they are also protected during treatment.

Die Balken mit horizontaler Einklappung bestehen aus hochfestem Stahl. Die dreieckige Struktur verleiht hohe Festigkeit des Gestänges, erlauben eine präzise Qualitätsbehandlung. Die gesamte Struktur wurde mit einem Kataphorese-Eintauchen geschützt, dann brandlackiert mit Epoxystaub. Damit die Festigkeit des Gestänges garantiert werden kann, sind die hydraulischen Zylinder geschlossen, wenn das Gestänge ausgeklappt ist. So sind die Zylinderstangen geschützt während der Behandlung.

Штанги, закрывающиеся горизонтально, изготовлены из высокопрочной стали. Треугольная структура гарантирует жесткость штанги, обеспечивая точное и качественное опрыскивание. Вся металлическая структура покрыта защитой, нанесенной путем погружения в катафорез, после чего покрашена в печи эпоксидным порошком.

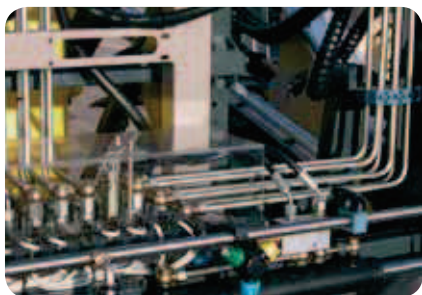

The bulk of pipes for distribution are made of stainless steel, therefore are free from breakdowns and maintenance.

Die Spritzleitungs-Rohre sowie Ölleitungen sind aus Edelstahl, und dadurch Wartungs- und bruchfrei.

Большая часть трубопроводной системы как распределительной так и гидродинамической сделаны из стали, поэтому они не ломаются и не нуждаются в ремонте.

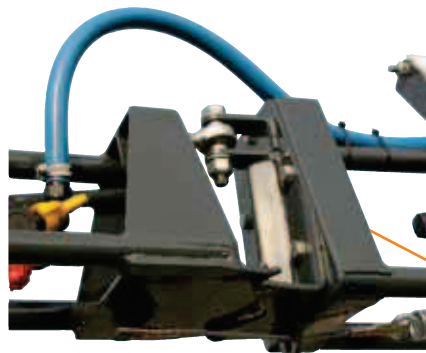

The end arms shows 3D safety articulation which protects against forward, backward and downward collisions.

Die Endteile der Gestänge haben eine 3D Sicherheitsvorrichtung, im Fall von Zusammentreffen mit einem Hindernis nach hinten, nach vorne und nach unten.

Концы рукавов имеют систему безопасности 3D, предохраняют от столкновения спереди, сзади и снизу.

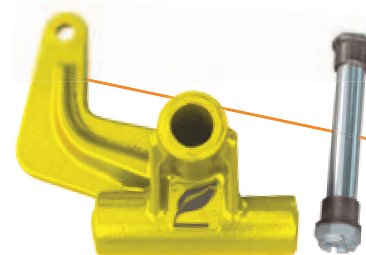

All boom joints are constructed with ground steel pins and self-lubricating bushings.

Alle Gelenke des Spritzgestänges bestehen aus geschliffenen Stahl-Bolzen und selbstschmierenden Buchsen.

Все шарнирные соединения штанги изготовлены из отшлифованных стальных штифтов и бронзовых самосмазывающихся втулок.



The nozzles and tips are protected inside the boom structure in order to avoid any contact with the ground or obstacles. The pipes are in stainless steel. The optional "trijet, quadrijet or pentajet" nozzles are fitted with anti-dripping membrane device, shutdown position and the ring nuts are of the "quick coupling type".

Die Düsen und Düsenhalter sind gegen Stöße und Bodenberührung innen im Spritzgestänge völlig geschützt. Die Rohre sind aus Edelstahl. Es sind verfügbar: Trijet-Quadrijet und Pentajet Düsenhalter mit Tropfstoppmembran und Bajonet- Verschlüssen.

Жикеры и форсунки защищены внутри структуры штанги, чтобы избежать контакта с землей или другими препятствиями. Имеются жикеры "trijet-quadrijet-pentajet" и форсунки с противокэпельной системой и с зажимным кольцом быстрого крепления.

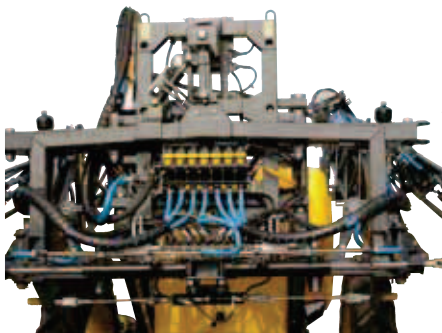

The stability of the boom is guaranteed from equalizer with oscillating pendulum system. This assures an optimal parallelism with the ground for a better quality of spraying. The new dampers with adjustable multi-layer connecting rods guarantee the damping. All the sprayers are standard equipped with a hydraulic trim control allowing the boom to adapt itself to sloping terrain.

Die Gestänge-Stabilisierung ist durch einen beweglichen Pendelgleich garantiert. Dieser garantiert ständig die beste Parallelität des Spritzgestänges zum Boden, zum Vorteil der Qualitäts-Behandlung. Alle diese Spritzgestänge sind serienmäßig mit hydraulischem Hangausgleich ausgestattet und ermöglichen die Gestänge dem abfallenden Gelände anzupassen.

Стабилизатор маятник обеспечивает идеально параллельное положение штанги относительно земли, чем гарантирует качественную обработку. Все опрыскиватели в своей базовой комплектации оборудованы корректором положения, который позволяет адаптировать высоту и наклон рукава на полях под наклоном.

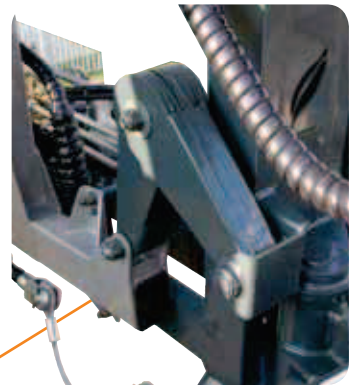

The new suspensions (boom H.B.L.) with adjustable multi-layer connecting rods in steel and Teflon assure an excellent damping of oscillations.

Die innovativen mehrschichtigen Pleuelgestängedämpfer (H.B.L. Gestänge) garantieren eine gute Dämpfung gegen die vertikale Schwingung.

Иновационные амортизаторы с регулируемыми шатунами обеспечивают оптимальную амортизацию при вертикальных колебаниях.

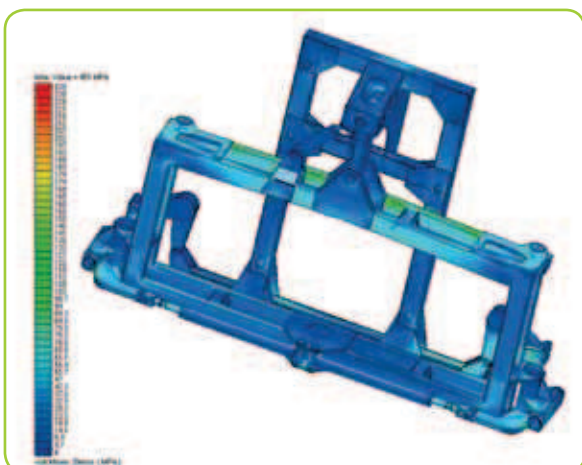
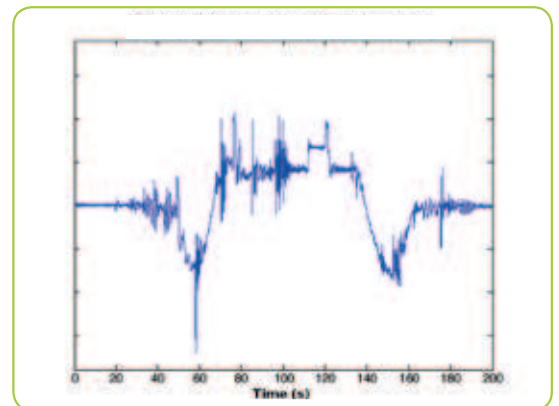
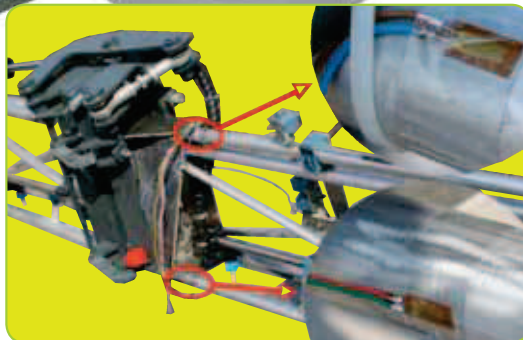
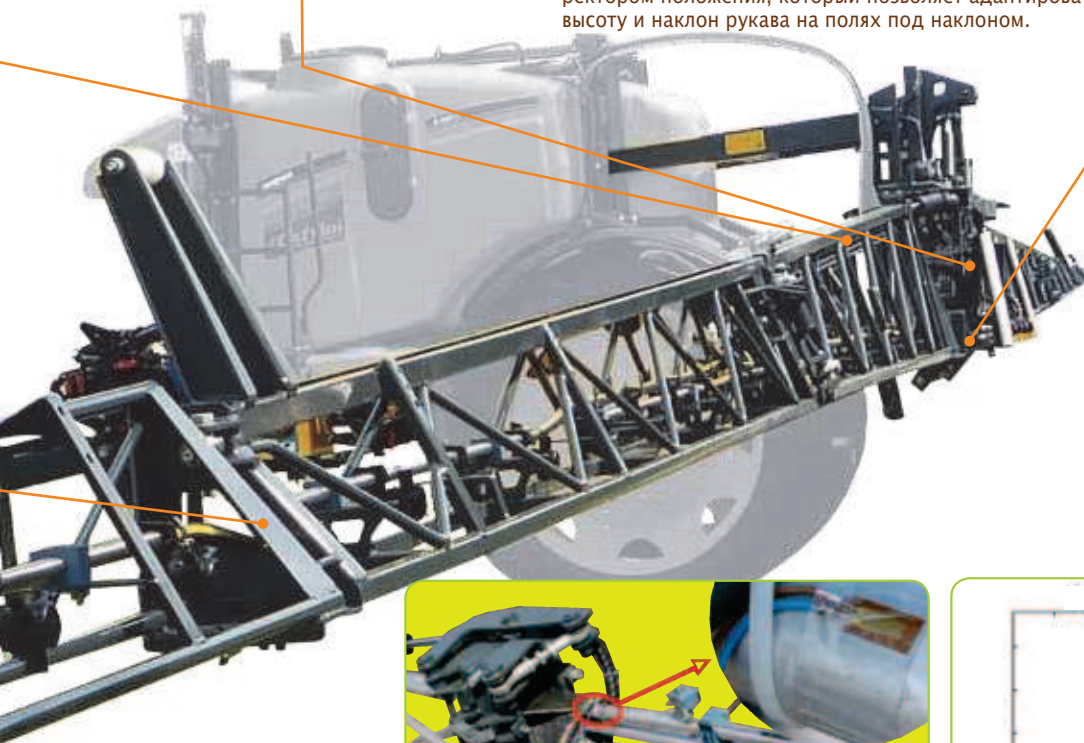

During the preparation of the prototype we have made many tests with electronic control sensors in co-operation with specialized university centres, to evaluate the worst and most strenuous working conditions and are now able to offer a high quality range of booms.

In der Prototyp-Phase wurden bei Caffini zusammen mit Universitätsfachzentren viele Tests mit elektronischen Sensoren an der Maschine gemacht, um die schwierigen Behandlungsbedingungen nachzu- vollziehen.

На начальной стадии были проведены многочисленные испытания на электронных датчиках в различных университетах, чтобы определить поведение машины в наиболее экстремальных условиях работы.

## H.B.M.

FRAME SECTIONS / TEILEN GESTÄNGE / Секции рамы

NOZZLES SECTIONS/ TEILEN BEHANDLUNG / Разделение струи



21m-18-11

10-7-8-7-10  
9-8-8-8-9  
6-6-6-6-6-6-6

**21m**



20m-17-11

9-7-8-7-9  
8-8-8-8-8

**20m**



18m-15-11

7-7-8-7-7  
6-8-8-8-6

**18m**

## H.B.L.

FRAME SECTIONS / TEILEN GESTÄNGE / Секции рамы

NOZZLES SECTIONS/ TEILEN BEHANDLUNG / Разделение струи



28m-21-14

7-6-6-6-6-6-6-6-7  
8-8-8-8-8-8-8

**28m**



27m-21-14

6-6-6-6-6-6-6-6-6  
7-8-8-8-8-8-7

**27m**



24m-18-14

6-6-6-6-6-6-6-6  
6-6-8-8-8-6-6

**24m**



21m-16,5-12

9-8-8-8-9

**21m**

## Nozzles optional - Düsen Zubehör - Форсунки



### XRC

Distribution: flat 110° - Material: ceramic - Range of pressure: 1-4 Bar (15-60 PSI)  
 Strahl: flach 110° - Stoff: Keramik - Druck: 1-4 Bar (15-60 PSI)  
 Распыление: Веером на 110° - Материал: Керамика - Используемое давление: 1-4 Бар/(15-60 Psi)



### AIXR: Air induction/Air induction /всасыванием воздуха

Distribution: flat 110° air induction - Material: polymer - Range of pressure: 1-6 Bar (15-90 PSI)  
 Strahl: flach 110° Injektor - Stoff: Polymer - Druck: 1-6 Bar (15-90 PSI)  
 Распыление: Веером на 110°, воздушное принудительное - Материал: Полимер -  
 Используемое давление: 1-6 Бар/(15-90 Psi)



### AIC: Air induction/Air induction /всасыванием воздуха

Distribution: flat 110° air induction - Material: ceramic - Range of pressure: 1-6 Bar (15-90 PSI)  
 Strahl: flach 110° Injektor - Stoff: Keramik - Druck: 1-6 Bar (15-90 PSI)  
 Распыление: Веером на 110°, воздушное принудительное - Материал: Керамика -  
 Используемое давление: 2-8 Бар/(30-120 Psi)



### TJ / Twinjet

Distribution: double flat 110° - Material: steel - Range of pressure: 2-4 Bar (30-60 PSI)  
 Strahl: Doppelflach 110° - Stoff: Stahl - Druck: 2-4 Bar (30-60 PSI)  
 Распыление: Двойной веер - Материал: Нержавеющая сталь -  
 Используемое давление: 2-4 Бар/(30-60 Psi)



### TTJ / Turbo twinjet: Air induction/Air induction /всасыванием воздуха

Distribution: double flat 110° air induction - Material: polymer - Range of pressure: 1-7 Bar (15-105 PSI)  
 Strahl: Doppelflach 110° Injektor - Stoff: Polymer - Druck: 1-7 Bar (15-105 PSI)  
 Распыление: Двойной веер, воздушное принудительное - Материал: полимер -  
 Используемое давление: 1-7 Бар/(15-105 Psi)



### TXB

Distribution: cone 80° - Material: ceramic - Range of pressure: 1-20 Bar (15-300 PSI)  
 Strahl: Kone 80° - Stoff: keramik - Druck: 1-20 Bar (15-300 PSI)  
 Распыление: конус, вихревое - Материал: Керамика - Используемое давление: 1-20 Бар/(15-300 Psi)



### SJ / Streamjet

Distribution: 7 streams - Material: acetal - Range of pressure: 1,5 - 4 Bar (20-60 PSI)  
 Strahl: 7 Loch - Stoff: Acetal - Druck: 1,5 - 4 Bar (20-60 PSI)  
 Распыление: 7 струй - Материал: ацеталь - Используемое давление: 1,5-4 Бар/(20-60 Psi)



# Technical features – Technische Eigenschaften – Технические характеристики

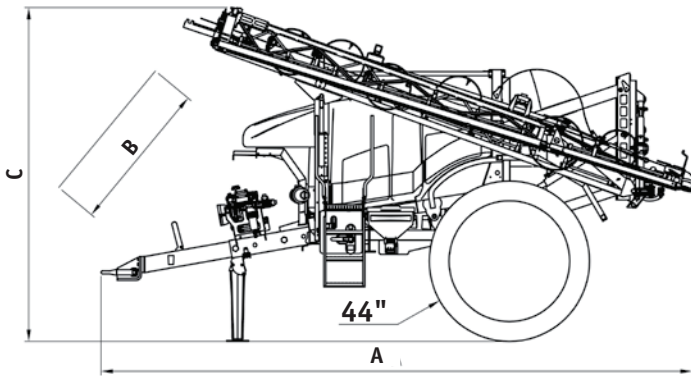

## PRESTIGE BARRA H.B.M.

					A	B	C	
			OPTIONAL					KG
2.200	170	250		18	5.710	2.520	3.390	2.270-2.450
2.200	250	300		20	5.710	2.520	3.390	2.290-2.470
2.200	250	300		21	6.000	2.520	3.390	2.300-2.480
2.800	250	300		18	5.720	2.520	3.390	2.320-2.500
2.800	250	300		20	5.720	2.520	3.390	2.340-2.520
2.800	250	300		21	6.000	2.520	3.390	2.350-2.530
3.300	250	300		20	5.720	2.520	3.390	2.400-2.590
3.300	250	300		21	6.000	2.520	3.390	2.410-2.600
4.500	250	300		21	7.200	2.520	3.390	2.955-3.165

## PRESTIGE BARRA H.B.L.

					A	B	C	
			OPTIONAL					KG
2.200	300	-		24	5.880	2.550	3.550	2.750-2.950
2.800	300	-		24	6.440	2.550	3.550	2.790-2.990
2.800	300	-		27	6.200	2.550	3.880	2.805-3.005
2.800	300	-		28	6.670	2.550	3.880	2.815-3.015
3.300	300	-		24	6.440	2.550	3.550	2.855-3.055
3.300	300	-		27	6.200	2.550	3.880	2.880-3.080
3.300	300	-		28	6.670	2.550	3.880	2.890-3.090
4.500	300	-		24	7.560	2.550	3.750	3.315-3.525
4.500	300	-		27	7.400	2.550	4.080	3.340-5.550
4.500	300	-		28	7.790	2.550	4.080	3.360-3.570

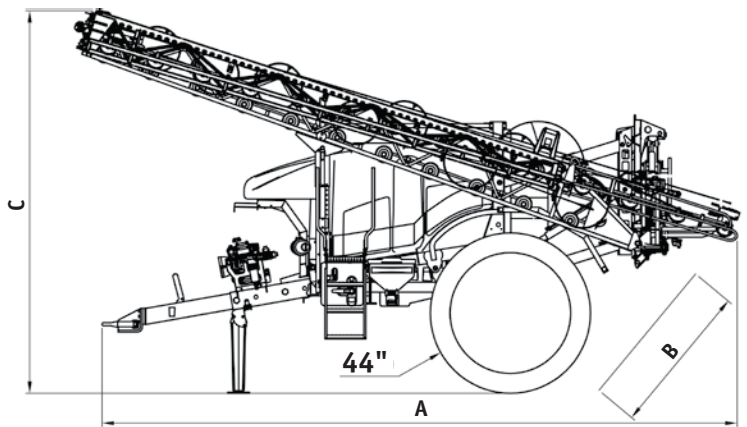

## PRESTIGE BARRA "045"

					A	B	C	
			OPTIONAL					KG
2.200	170	250		18	6.020	2.450	3.140	2.550-2.730
2.200	250	300		20	6.150	2.450	3.140	2.595-2.775
2.200	250	300		21	6.150	2.450	3.140	2.602-2.782
2.200	250	300		24	6.150	2.450	3.140	2.635-2.815
2.800	170	250		18	6.020	2.450	3.140	2.600-2.790
2.800	250	300		20	6.150	2.450	3.140	2.645-2.835
2.800	250	300		21	6.250	2.450	3.140	2.652-2.842
2.800	300	-		24	6.370	2.450	3.140	2.685-2.875
2.800	300	-		27	6.460	2.450	3.140	2.795-2.985
2.800	300	-		28	6.460	2.450	3.140	2.800-2.990
3.300	250	300		21	6.250	2.450	3.140	2.732-2.920
3.300	300	-		24	6.370	2.450	3.140	2.760-2.947
3.300	300	-		27	6.460	2.450	3.140	2.770-2.967
3.300	300	-		28	6.460	2.450	3.140	2.775-2.972

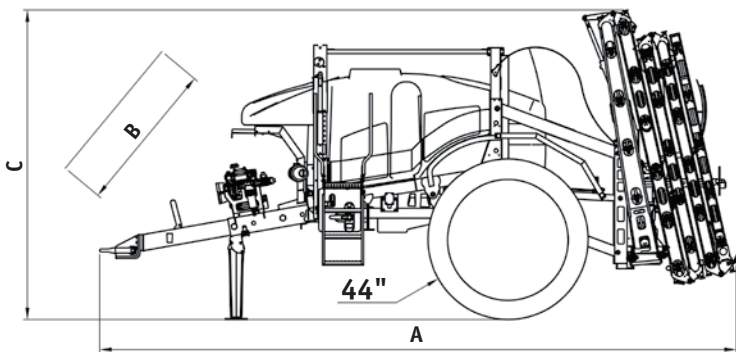

## PRESTIGE "GO"

	Ø mm		2200	2800	3300	4500
270/95 R 36"	1.427	265	•			
230/95 R 44"	1.550	235	•	•		
270/95 R 44"	1.619	276	•	•		
270/95 R 48"	1.721	276		•	•	
300/95 R 46"	1.734	310		•	•	
340/85 R 38"	1.565	360	•	•		
420/85 R 38"	1.665	445		•	•	•
520/85 R 38"	1.835	520		•	•	•

## PRESTIGE "PLUS"

	Ø mm		2200	2800	3300
270/95 R 36"	1.427	265	•		
230/95 R 44"	1.550	235	•	•	
340/85 R 38"	1.565	360	•	•	
270/95 R 44"	1.619	276	•	•	
420/85 R 38"	1.665	455		•	•
230/95 R 48"	1.667	235		•	•
270/95 R 48"	1.721	276		•	•
340/85 R 48"	1.737	340		•	•
520/85 R 38"	1.835	520		•	•



Caffini Spa is on the market with his own range of sprayers since 1980. The company is certified since 2003 under the strict parameters of ISO 9001/2000 for all the management controls: project, production, mounting, test and service after sale. The range of sprayers are also Entam certified to follow the ISO norms of the European Community. Actually the production is sold in more than 40 countries with a production export rate of 60%.

Caffini Spa ist seit 1980 auf dem Feldspritzenmarkt. Seit 2003 ist die Firma unter den strengen Parameter der ISO 9001/2000 für alle ihre Betriebsleistungen ermächtigt: Planung, Produktion, Montage, Prüfung und Kundendienst. Ebenso wird den Feldspritzen von ENTAM bescheinigt, um alle ISO- und EU-Richtlinien zu erfüllen. Heute wird die Gesamtproduktion in mehr als 40 Ländern verkauft, und 60% der Produktion wird exportiert.

Caffini spa присутствует на рынке с 1980 г. со своей собственной гаммой опрыскивателей. С 2003г. фирма получила сертификат соответствия требованиям ISO 9001/2000 по всем параметрам: проектирование, производство, сборка, испытания и сервисное обслуживание. Таким образом, опрыскиватели имеют сертификат соответствия нормативам ISO, выданный Entam, для Европейского Сообщества. В настоящее время продукция продается 40 странам мира и доля экспорта составляет 60%.



Caffini has two modern production warehouses, one dedicated to the production of trailed and self-propelled sprayers. The modern lines of mounting assure a higher assembling quality and a better delivery conformity.

Caffini produziert in zwei modernen Betrieben. An einem Standort werden nur Anhänger- und Selbstfahrerspritzen montiert. Moderne Montagestrassen garantieren Montagequalität und eine präzise Einhaltung der Liefertermine.

Caffini производит продукцию на двух современных фабриках, одна из которых занимается исключительно производством прицепных и самоходных опрыскивателей. Современные монтажные линии гарантируют качественную сборку и своевременную поставку оборудования.



Caffini has always given a great attention to a good and quick delivery of spare parts. In the internet site is now possible to have a look on all the drawings of spare parts and eventually, to place the order.

Caffini garantiert ständig schnelle und optimale Ersatzteillieferung. Die Ersatzteilsuche sowie die Bestellung der Ersatzteile können auch auf der CAFFINI Web-Site vorgenommen werden.

Caffini всегда уделяла особое внимание качественной и быстрой отправке запчастей. Из Интернет сайта можно увидеть все имеющиеся запчасти и сделать соответствующий заказ.

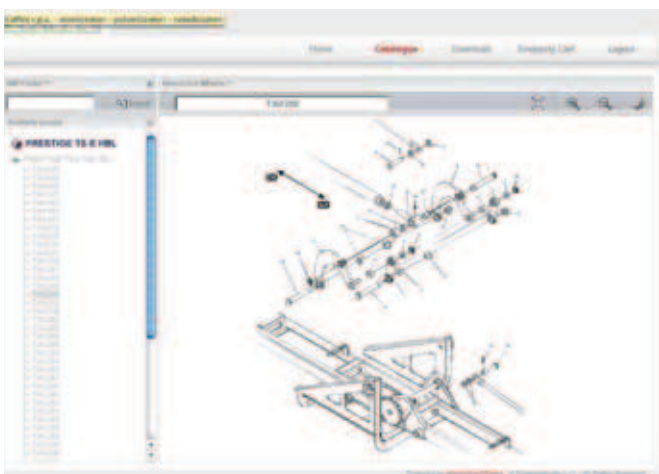



# "Air Wings"

With "Air Wings" is possible to obtain the following results:

- Concrete reduction of the drift, due to wind or dynamic advancement of the sprayer. This allows to spray also in windy conditions.
- Increase of the spraying speed.
- Increase of the quantity of chemical product sprayed on target.
- Optimal spraying on the two sides of the leaf, also when cultivations are very leafy.

It's possible to spray also with just 1 side of the boom!

Ask to your Dealer the specific prospect for "Air Wings".



The fan can be actuated directly by the hydraulic pump of the tractor (the system requires 55 l/min) or by an independent system (look at the picture) actuated by the cardan shaft together with the pump of the sprayer. The system is consisting of: hydraulic pump, oil tank with filter and outside level gauge.

Das Gebläse kann direkt von der Hydraulikpumpe des Schleppers (das System benötigt 55 l/min) angetrieben werden, oder von der unabhängigen hydraulischen Anlage (Bilder) zusammen mit der Spritzpumpe bei Gelenkwelle betätigt. Der Anlage bestehend aus: Hydraulikpumpe, Ölbehälter mit Außer-Standanzeiger und Filter.

Вентилятор может быть введен в строй напрямую через гидронасос трактора (установка требует 55л/ч), или так же через автономную гидравлическую установку (фото), работающую от кардана вместе с насосом пульверизатора. – установка состоит из: гидравлического насоса, резервуара для масла с внешним показателем уровня и фильтров.



### „Air Wings“ bietet die folgenden Vorteile:

- Drastische Verminderung der vom Wind und von der dynamischen Spritzen-Bewegung verursachten Abdrift, die einen Einsatz auch bei windigem Wetter erlaubt.
- Schnellere Besprühungen
- Größere Spritzflüssigkeitsmenge, die das Ziel erreicht.
- Optimale Deckung der unteren und oberen Blätterseiten auch bei Kulturen mit sehr dickem Laub.





### Es ist möglich die Anwendung auch mit nur einer Seite der Gestänge.

Fragen Sie Ihrem Händler den bestimmten Prospekt „Air Wings“

### С "Air Wings" можно получить:

- радикальное снижение утечки, обусловленной потоком воздуха при быстром продвижении опрыскивателя, давая возможность работать даже несмотря на ветреную погоду.
- повышенную скорость при обработке.
- наибольшее количество продукта, достигающего цели.
- оптимальное покрытие внутреннего и внешнего покрова растительности пеной, даже в культурах с густой листвой.

Возможно опрыскивание с использованием лишь одной стороны штанги!  
Требуй рекламный материал "Air Wings" у вашего дистрибьютера.

			
2.200	18-20-21m		720 mm
2.200	21m	24m	820 mm
2.800	18-20-21m		720 mm
2.800	21m	24-27-28 m	820 mm
3.300	20-21 m		720 mm
3.300	21 m	24-27-28 m	820 mm
4.500	21 m		720 mm
4.500	21 m	24-27-28 m	820 mm



Caffini S.p.A. Via Marconi, 2  
37050 PALÙ • VERONA • ITALY

Tel. +39 045 9581100 /+39 045 6070018 • Fax +39 045 6070422

www.caffini.com • e-mail: info@caffini.com



Dealer:

Date, descriptions and pictures are for indication only and absolutely not binding. The Company reserves the right to modify or improve them without prior notice. Die Daten, Vorschriften und Bildarstellungen sind nicht abschließend und unverbindlich. Die Firma behält sich jederzeit das Recht vor, ohne Vorankündigung Änderungen oder Verbesserungen vorzunehmen. Характеристики, описания и иллюстрации выставляются только как указатели. Компания оставляет за собой право вносить изменения без предварительного уведомления.

