

FENDT

Fendt Katana





Die Kraft der Präzision: Fendt Katana Feldhäcksler.

Häckseln und Geldverdienen macht mit dem Fendt Katana besonders Spaß. Denn am Ende geht es doch immer um Leistung. Darum, besonders gut abzuschneiden. Mit Ergebnissen, die qualitativ und quantitativ überzeugen. Wie Sie dieses Ziel exakt und dabei besonders effizient erreichen? Indem Sie jetzt eine Seite weiter blättern.

Je abwechslungsreicher die Bedingungen, desto mehr ihrer Stärken spielen die Fendt Katana Feldhäcksler aus. Dabei interessiert es sie im Graseinsatz nicht, ob das Gelände abschüssig, der Untergrund weich, oder das Erntegut unterschiedlich feucht ist. Dabei kommt der Katana mit jeglichen Erntemengen zurecht. Die riesige Häckseltrommel und die sechs Vorpressewalzen verarbeiten auch die höchsten Erträge mit der besten Häckselqualität.



Auch im Maiseinsatz kommen die Fendt Katana Feldhäcksler so richtig in Fahrt. Unermüdlich ziehen sie ihre Bahnen. Kraftvoll und präzise gewährleisten sie in jedem Bestand und in jeder Schnittlänge höchste, homogene Qualität des Schnittguts. Besser kann man Mais als Biogas-Substrat bzw. als Futtermittel nicht aufbereiten.

Präzision ist, wenn man immer und überall Höchstleistung bringt.

Erfolg und Wirtschaftlichkeit einer Biogasanlage beginnen bereits auf dem Feld. Denn nur kurzes, präzise aufbereitetes Häckselgut liefert auch eine maximale Energieausbeute. Effizienz, die es in den Feldhäckslern Fendt Katana 65 und 85 serienmäßig gibt.



Zahlreiche Fendt Katanas am Markt sprechen für sich. Und damit auch zigtausende zufriedene Rinder für Fendt. Sie sind unsere härtesten Kritiker. Überlängen im gehäckselten Futter würden sie sofort aussortieren. Wertvolle Energie und in Folge dessen wichtige Milchleistung und Tageszunahmen gingen verloren. Um die volle Energie aus dem Erntegut erschließen zu können, müssen die Körner komplett ge crackt werden.

Wenn Ihr Kopf an „beste Häckselqualität“ denkt, dann sagt Ihr Bauch: Fendt.



Vergleichen Sie Leistung und Verbrauch
im Eco- und Power-Modus.
www.fendt.com/katana

PRÄZISION IM GRASEINSATZ

Jeder Situation gewachsen: der Fendt Katana im Grünland.

Gras ist sein Element

Mit einem Fendt Katana Feldhäcksler wird die Futterernte zur reinen Nebensache. Souverän und unaufhaltsam arbeiten sich die durchzugsstarken Motoren sowie die robusten Vorsätze durch unterschiedlich große Schwaden. Präzise verrichten Vorpressewalzen und Messertrommel ihren Dienst. Maximale Einsatzsicherheit gewährleisten der integrierte Metall- und Steindetektor. Sie müssen es sich nur noch in der ergonomischen Kabine bequem machen.

Sparsamer Eco-Modus

Im Graseinsatz, wo unter normalen Bedingungen weniger Leistung erforderlich ist, kommen die Stärken des Eco-Antriebsmodus voll zum Tragen. Über eine Zweistufen-Schaltung im Winkelgetriebe kann der Fahrer je nach Bedarf zwischen Eco- und Power-Modus wechseln und dadurch wertvollen Kraftstoff sparen. Dies gelingt, indem die Drehzahl des Motors von 1900 auf 1520 U/min. reduziert wird. Die Drehzahl der Häckselaggregate bleibt dabei konstant.

Multifunktionsarmlehne

Ergonomisch, komfortabel, präzise: die unerreichte Multifunktionsarmlehne aus den Fendt Traktoren macht auch das Steuern der Fendt Katana Feldhäcksler zum Vergnügen. Von ihr aus haben Sie die wichtigsten Funktionen jederzeit sicher im Griff. Und steuern auch Ihren Katana dank der stringenten Fendt Bedienlogik von Hard- und Software präzise mit nur einer Hand.

Das Varioterminal 10.4" mit Farbdisplay, Touchscreen (zusätzliche Bedienung über Drehrad und Tasten möglich) überzeugt durch seine einfache Bedienung und gewährleistet eine ausführliche Maschinenüberwachung, so dass die Maschine zuverlässig arbeitet.

Von Auswurfbogen bis Vorsatz-Steuerung – der Multifunktionshebel hat das Schnittgut jederzeit im Griff. Ergonomie und kurze Wege wie bei keinem anderen Feldhäcksler.



Das Wurfgebläse entspricht einem offenen Rotor mit v-förmig angestellten Wurfelementen. Es kann je nach Anforderung mit glatten und gezackten Paddeln bestückt werden.



 An der Rückseite des Multifunktionshebels lässt sich der Rollenniederhalter der PickUp per Wipptaster bedienen. Im Maiseinsatz lässt sich damit der Pendelrahmen manuell schwenken und im Straßenmodus der Blinker bequem betätigen.

 Ein Tastendruck genügt und der ECO-/Power-Modus spielt seine Stärken aus.

Beim Vorwärtsfahren sehen Sie den Füllstand des Begleitfahrzeuges über die Kamera am Auswurfbogen. Beim Zurücksetzen wechselt das Bild automatisch auf die Rückfahrkamera.

VARIOGUIDE & VARIODOC

Ernten wie auf Schienen: Präzision im Ganzpflanzensilage- Einsatz (GPS).

360° Fahrkomfort

Vorausschauendes Fahren im Einsatz – mit den Fendt Katana Feldhäckslern. Genau wie nachhaltiger Fahrkomfort. Aktivieren Sie den vollautomatischen Fahrmodus über VarioGuide und der Feldhäckler geht seinen Weg. Wenn Sie lieber selbst nach dem Rechten sehen: Vom Fahrerplatz aus herrschen ideale Sichtverhältnisse in alle Richtungen.

Präzision von oben

Die Fendt Vario Technologien machen Sie schneller und präziser denn je. Die neue Spurführung Fendt VarioGuide steuert Ihren Fendt Katana in zwei Genauigkeitsstufen mit +/- 20 cm und +/- 2 cm und maximiert dadurch die Flächenleistung. Dabei stehen Ihnen verschiedene Empfänger und Korrekturdienste zur Auswahl. Parallel zeichnet das Dokumentationssystem VarioDoc alle relevanten Daten auf und stellt wertvolle Informationen von Ertragsmessung bis Kraftstoffverbrauch sofort zur Verfügung.

Schalten und Abschalten

Ein Blick auf das neue Varioterminale in Tablet-Optik sagt mehr als tausend Worte. In den Fendt Traktoren und Mähdreschern hat es sich als unersetzlicher Helfer längst etabliert. Nun gibt es in Ihrem Fendt Katana Feldhäckler alle wichtigen Parameter im neuen Design. Ebenfalls eine Bereicherung: die Lenksäule. Wichtige Parameter, wie Diesel- und AdBluefüllstand sowie die Fahrbeleuchtung können direkt an der Lenksäule abgelesen werden ohne bei der Straßenfahrt auf das Terminal achten zu müssen.

Für eine maximale Flächenleistung ist präzises Arbeiten der Schlüssel zum Erfolg. Die Spurführung VarioGuide macht es dem Fahrer einfach, dies zu erreichen.

Die zentralen Kontrollleuchten an der Lenksäule geben Auskunft über die wichtigsten Fahrparameter.



Das Fendt Dokumentationssystem VarioDoc zeichnet während des Einsatzes alle relevanten Daten zuverlässig auf.



Drahtlos lassen sich die aufgezeichneten Informationen via Bluetooth oder Datennetzwerk übertragen.



Die neue Ertragsmessung erfasst neben der bearbeiteten Fläche in ha, die geerntete Frischmasse und die Durchsatzleistung.



Die Kalibrierung erfolgt durch einfaches Gegenwiegen.



So sorgfältig bereitet der V-Cracker die Maiskörner auf www.fendt.com/katana



Systemwechsel in nur 15 Sekunden: ausschwenkbarer V-Cracker www.fendt.com/katana

PRÄZISION IM MAISEINSATZ

Fendt Katana Feldhäcksler: der Perfektionist im Maisfeld.

Weil jedes Korn zählt, holt der Fendt Katana das Maximum aus der Ernte heraus.



Höchste Häckselqualität

Wo sich andere die Zähne ausbeißen, überzeugen die Fendt Katana Feldhäcksler mit ihren innovativen Keilscheibencrackern. Schließlich bedeutet eine hohe Häckselqualität auch eine bessere Wirtschaftlichkeit. Die von der Trommel erzeugte Schnittlänge lässt sich unabhängig von Anwendungen wie Biogas-Erzeugung oder Milchproduktion buchstäblich zuschneiden. Unabhängig von der Schnittlänge sind gecrackte Maiskörner und ein optimaler Gutfluss das Ergebnis und die auf dem Feld gewachsene Energie wird bestmöglichst im Silo konserviert.

Ein echter Mais-Crack

Im Gegensatz zu herkömmlichen Walzencrackern verfügen die Fendt Katana Feldhäcksler über einzeln austauschbare Cracker-Scheiben. Deren größere Reib- und Durchgangsfläche sorgt im Maiseinsatz in Kombination mit der 20-, 28- bzw. 40-Messertrommel für maximalen Durchsatz sowie stets homogenes Häckselgut.

Visio5 Kabine

Vom höchsten Punkt im Gelände hat man die beste Aussicht. Dies gilt auch für die Visio5 Kabine. Ihre umlaufenden Fenster gewährleisten beste Sichtlinien. Dazu ist sie ausgesprochen geräumig. Die ergonomische Anordnung von luftgefedertem Sitz und den Steuerelementen in der Armlehne sind in Sachen Komfort absolute Spitze.

Im Mais Zuhause: In der geräumigen Visio5 Kabine wird die Erntesaison zu einer komfortablen Angelegenheit.

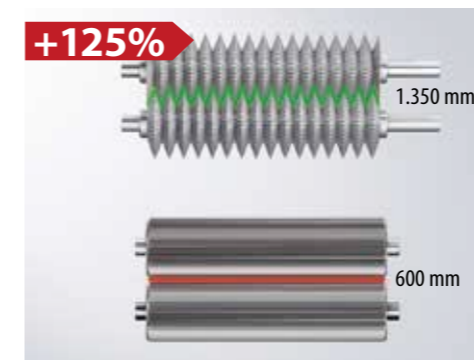

Für den V-Cracker hat Fendt eine geniale Konstruktion gewählt. Durch Verwendung von mit geriffelten Scheiben bestückten Walzen wird die Cracker-Spaltlänge im Vergleich zu üblichen Walzen mehr als verdoppelt. Bei Bedarf können die Cracker-Scheiben einzeln ausgetauscht werden.



Der V-Cracker kann schnell elektrohydraulisch hinter das Wurfgebläse aus dem Gutflusskanal geschwenkt werden, wobei der Graskanal automatisch in die richtige Position gebracht wird. Der Schwenkvorgang wird ganz bequem über das Varioterminal voreingestellt und dann per Drucktaster im Wartungsraum ausgelöst. Das dauert nur wenige Sekunden.

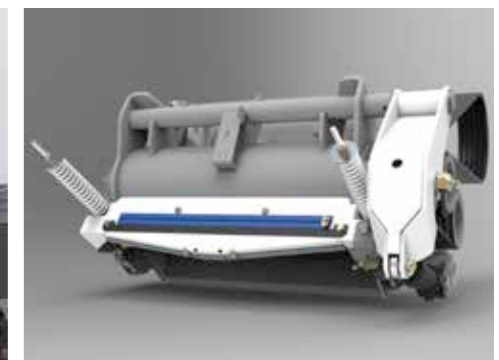

Auch beim Fendt Katana 65 ist die neue Generation des V-Crackers aus dem Fendt Katana 85 serienmäßig erhältlich.



KOMFORT IM MAISEINSATZ

Entspannung soweit das Auge reicht: Ihr Fendt Katana im Dauereinsatz.

Überlegene Übersicht

Damit Sie während der Erntesaison nicht nur von Mais umgeben sind, haben wir die Fendt Katana Feldhäcksler mit vielen nützlichen Extras ausgestattet. Von innovativen und übersichtlichen Bedienkonzepten bis hin zu überlegenen Überwachungs- und Kommunikationsschnittstellen, z. B. zwischen Häcksler und Abfuhrspann, herrscht in der Visio5 Kabine alles andere als Eintönigkeit.

Immer die richtige Geschwindigkeit

Mit der Grenzlastregelung wird die Fahrgeschwindigkeit automatisch den jeweiligen Ernte- und Bestandsbedingungen angepasst. Die Motorleistung wird damit optimal ausgenutzt, um maximale Ernteleistungen zu erzielen und den Fahrer zusätzlich zu entlasten. Die Häckslerauslastung wird im Varioterminal übersichtlich angezeigt.

4:1 für VarioActive

Wie alles an den neuen Fendt Katana Feldhäckslern ist auch die Überlagerungslenkung auf Höchstleistung getrimmt. Während bei der Straßenfahrt vier Lenkradumdrehungen für einen Volleinschlag nötig sind, genügt im Vorgewende mit VarioActive lediglich eine Umdrehung. Die Folge: präzise Steuerbarkeit, ein stabiler Lauf und gleichzeitig extreme Wendigkeit.



Die exklusive Fendt Grenzlastregelung steuert automatisch die Vorwärtsgeschwindigkeit des Fendt Katana in Abhängigkeit zur Bestandsdichte. Damit wird die Motorleistung optimal ausgenutzt, um die maximale Ernteleistung zu erzielen.

Die Motorrückung und die maximale Fahrgeschwindigkeit mit der Grenzlastregelung können am Terminal eingestellt werden, um die Automatik den vorliegenden Bedingungen anzupassen.



Maisgebiss wahlweise mit acht, zehn oder zwölf Reihen lieferbar. Für Straßenfahrten lässt sich der Vorsatz innerhalb kürzester Zeit hydraulisch in Transportstellung klappen.

Ultrastarke LED-Scheinwerfer machen die Nacht zum Tag. Und den Fendt Katana buchstäblich zu einem wegweisenden Feldhäcksler.



Der Schwenkwinkel des Auswurfbogens im animierten Rundumblick
www.fendt.com/katana



Der Auswurfbogen mit Überladehöhe
www.fendt.com/katana

KOMFORT

Wie auf Heu gebettet: die Vorzüge der Fendt Katana Feldhäcksler.

Fast wie Fernsehen

Worauf sich andere nach Feierabend freuen, finden Fendt Katana Fahrer in ihrer großzügigen Visio5 Kabine vor: höchsten Komfort, beste Sicht und im Zentrum ein ausgesprochen bequemer Sessel. Die Steuerung der verschiedenen Programme und Modi erfolgt dabei ohne große Mühe aus dem Handgelenk. Und sogar eine Kühlbox für Getränke und Proviant ist an Bord.

Einleuchtender Komfort

Die Fendt Katana Feldhäcksler machen Ihnen die Erntezeit so angenehm wie möglich. Das innovative LED Beleuchtungskonzept weist selbst in den Nachtstunden sicher den Weg. Bodenunebenheiten werden Sie dann problemlos erkennen – im Kabineninneren dank der hydraulischen Hinterachsfederung aber kaum spüren, weder auf dem Feld noch auf der Straße.

Jede Ecke im Griff

In der Fendt Katana Komfortkabine entgeht Ihnen wirklich nichts. Auf Wunsch holen Sie sich Füllstandinformationen des Transportfahrzeuges via Kamera auf den separaten Monitor in der Kabine. Enge Wendemanöver meistert die Überlagerungslenkung VarioActive. Sie ermöglicht ein stärkeres Lenkübersetzungsverhältnis angepasst an Lenkbewegung und Fahrgeschwindigkeit.



Die Hinterachse verfügt über eine Federung, damit Stöße auf dem Feld und auf der Straße optimal abgefangen werden. Damit werden Fahrer und Maschine geschont. Zudem führt die Federung zu einem besseren Bodenkontakt beim Fendt Katana und unterstützt die Zugkraft. Zusammen mit dem permanenten und serienmäßigen Allradantrieb führt das zu optimalem Vortrieb.

Jeder Handgriff sitzt: Die intuitive Bedienung verbindet Konzentration und Kontrolle.



Der Auswurfbogen lässt sich innerhalb kurzer Zeit per Tastendruck auf dem Multifunktionshebel von der einen zur anderen Seite schwenken.



Auch bei einer Überladehöhe von bis zu sechs Metern hat der Fahrer die Auswurfklappe voll im Blickfeld. Optional kann der Auswurfbogen verlängert werden, um auch bei breiten Vorsätzen das Abfuhrfahrzeug optimal zu befüllen.



Die Kombination von Spurführungssystemen und Grenzlastregelung entlastet den Häckslerfahrer, sorgt für optimale Auslastung der Fendt Katana Feldhäcksler und lässt den Fahrer entspannt arbeiten.



Mehr zu Fendt Katana Service & Wartung
www.fendt.com/katana-service

SERVICE

Nichts ist so zuverlässig
wie Ihr Fendt Katana.
Mit Ausnahme unseres Service.



Diagnose: freundlich

Der einzigartige Fendt Service beginnt bereits vor Ihrer ersten Fahrt – und ist fortan jederzeit für Sie da. Denn ob während des Einsatzes, oder im seltenen Falle einer Störung: In einem Fendt Katana Feldhäcksler sind Sie nie auf sich alleine gestellt. Unerreicht ist dabei die einzigartige Diagnosefähigkeit direkt am Terminal. Selbsterklärende Informationen zeigen Parameter der Elektrik und Elektronik, Drehzahlen, aber auch Fehlermeldungen detailliert an. Das macht die Maschinenüberwachung über CAN-Bus-Elektronik möglich. So können Störungen im vornherein vermieden, oder im Fall der Fälle schnellstmöglich behoben werden. Das erhöht Effizienz, Einsatzzeit und damit Ihre Zufriedenheit.

Einsatzsicherheit nonstop

Kennen Sie schon den Fendt StarService? Sollten Sie, denn die Kombination von Wartungsvertrag und Gewährleistungsverlängerung bietet allerhöchste Einsatzsicherheit. Damit Sie sich nonstop auf Ihren Fendt Katana Feldhäcksler verlassen können, geben Sie ihn zum Nachernte-Check an einen unserer national und international ausgezeichneten Fendt StarService Partner. Dort erhalten Sie übrigens auch Fendt StarCertified Häcksler: Fendt zertifizierte Gebrauchtfahrzeuge inklusive einem Jahr Gewährleistung – verlängerbar bis zum 5. Jahr bzw. 3.000 Betriebsstunden. Nonstop-Service über den gesamten Lebenszyklus ihres Fendt.

100 Prozent Service

Damit Ihr Fendt Katana Feldhäcksler jederzeit 100 Prozent Leistung bringt, bieten wir Ihnen 100 Prozent Service. Dazu gehört neben bester Diagnosefähigkeit und Reparaturfreundlichkeit die 24/7 Ersatzteilverfügbarkeit während der Erntesaison. Diese gewährleisten wir durch ein enges Netz an Fendt Erntetechnik-Centern. Darüber hinaus garantiert das Fendt Service-Netz kurze Wege zwischen unseren geschulten Service-Mitarbeitern und Ihnen. Komplexe Service-Fragen beantwortet die Fendt Service-Abteilung bei uns im Werk. Und findet auch dafür zu 100 Prozent eine schnelle Lösung.

Fendt Ernteverprechen

Weil in der Erntezeit jede Sekunde zählt, ist es wichtig, sich auf seinen Partner verlassen zu können. Darum geben wir Ihnen unser Ernteverprechen. Wir tun alles, damit Ihre Ernte sicher ist:

- Flächendeckendes Lagernetz für schnelle Ersatzteillieferung
- Versorgung mit Ersatzteilen 24 Stunden an 7 Tagen
- Erstattung von Kosten für Ersatzmaschinen



Hohe Einsatzsicherheit
in der Ernte mit Harvest Promise

Gute Wirtschaftlichkeit und hoher Restwert mit Fendt StarCertified

Jährlich erhalten Sie von Ihrem Fendt Händler ein Update der gesamten Fendt Katana Software. Dabei profitieren Sie von neuen, zusätzlichen Funktionen für Ihren Fendt. Das sichert Ihnen den Zugang zu neuen Einsatzvorteilen sowie einen proaktiven Werterhalt, da Ihr Feldhäcksler immer auf dem neuesten Stand bleibt.



WARTUNG & ZUGÄNGLICHKEIT

Bequem und barrierefrei: die Pflege- und Wartungspunkte des Fendt Katana.

Auf Komfort konstruiert

Die durchdachte Konstruktion des Fendt Katana Feldhäckslers macht Wartungsarbeiten zum Vergnügen – und binnen kürzester Zeit erledigt. Jede Stelle ist gut zugänglich, viele Komponenten bequem vom Boden aus in idealer Arbeitshöhe erreichbar. Kein Bauteil versperrt den Zugriff auf die wichtigsten Prüf- und Reinigungspunkte. Sogar die integrierte Aufstiegsleiter kann dazu abgeklappt werden, was einen bestmöglichen Zugang zu den inneren Komponenten gewährt. Noch mehr uneingeschränkte Wartungsfreiheit herrscht dank breiter Aufstiege auf beiden Seiten sowie der großzügig dimensionierten Wartungsplattform zwischen Häckselaggregat und Motor.

Offen für Zeitersparnis

Je weniger Handgriffe, desto schneller die Wartung. Verlieren Sie also keine Zeit: Öffnen Sie die großen Seitenklappen über ein platzsparendes Parallelogramm-System. Entfernen Sie die hinteren Kotflügel im Handumdrehen werkzeuglos. Stellen Sie die Intervalle der Zentral-Schmieranlage einfach über das Varioterminal ein. Und sollte es trotz der extrem robusten und langlebigen Konstruktion einmal nötig sein, erhalten Sie auch Ihre gewünschten Ersatzteile in kürzester Zeit.

 Dank großer Wartungskappen, die sich nach oben und nicht zur Seite öffnen, sind die Komponenten des Katana besonders leicht erreichbar. Bei Dunkelheit ist die Wartungsbeleuchtung unersetzlich.



Gut zugängliche Stau- und Batteriefächer am Fahrzeugheck bieten ausreichend Platz, zum Beispiel für die optional verfügbare Werkzeugkiste.



 Drei integrierte Druckluftanschlüsse ermöglichen die Trockenreinigung wichtiger Fahrzeugteile direkt auf dem Feld.



EFFIZIENZ

Rentabilität ist, wenn Ihr Fendt Katana selbst die Kosten pro Hektar klein häcksel.

Effizienz nonstop

Vergleichen Sie die Eckdaten des neuen Fendt Katana Feldhäcksler und Sie werden sehen: Hier stimmt das Verhältnis aus Investition und laufenden Kosten, Kraft und Spritverbrauch, Präzision und Robustheit. Dazu treiben durchzugsstarke, effiziente und lafruhige Motoren mit ECO/Power-Modus den Fendt Katana 65 bzw. 85 an und erfüllen ganz nebenbei die Tier 4 final Abgasstufe. Im Eco-Modus laufen die Motoren bei 1520 U/min. für geringeren Leistungsbedarf und Spritverbrauch. Im Power-Modus laufen die Motoren mit 1900 U/min. für maximale Leistung und Durchsatz. In beiden Modi bleiben die Drehzahlen der Häckselaggregate gleich. Das macht das Getriebe: Unterschiedlicher Drehzahleingang (Eco und Power) aber gleicher Ausgang für den Hauptriemen und somit die Häckselaggregate. Neben dem geringen Spritbedarf liegt auch der Verschleiß im unteren Bereich. Langlebige und enorm robust konstruierte Bauteile halten den Fendt Katana dauerhaft einsatzfähig. Genau darauf kommt es während der Ernte-Saison doch an.

Gesamtwirtschaftlich wirtschaftlich

Über den Anspruch an höchste Häckselqualität hinaus verfolgen die Fendt Katana Feldhäcksler noch ein weiteres entscheidendes Ziel: Gesamtwirtschaftlichkeit. Diesem Führungsanspruch werden wir mit top Beratung ebenso gerecht wie durch den Einsatz wegweisender Technologien. Die Kombination aus großdimensionierten Häckselaggregaten und dem innovativen V-Cracker ermöglicht leistungstarken Durchsatz. Hocheffiziente hydraulische Antriebs- und spritsparende SCR-Technologie in Verbindung mit dem Eco-/Power-Modus und der Grenzlastregelung senkt Ihre Kosten pro Hektar und Tonne. Und häcksel damit unnötige Kosten klein.

Fendt Katana 65

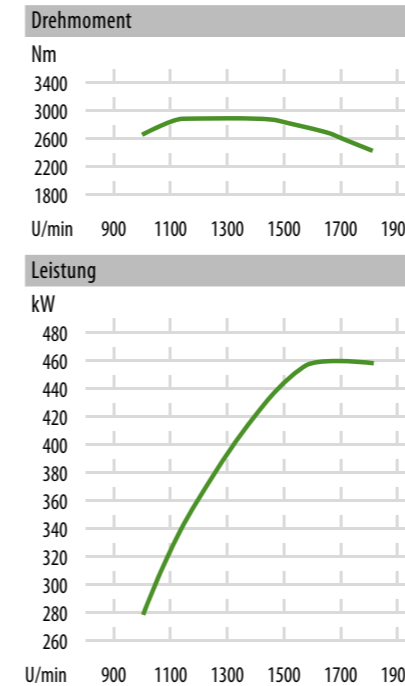

Optimale Charakteristik für den Feldhäckselereinsatz
Die flache Kurve mit dem breiten Drehzahlband steht für maximale Leistung und Drehmoment – für eine optimale Motordrückung und höchste Effizienz.

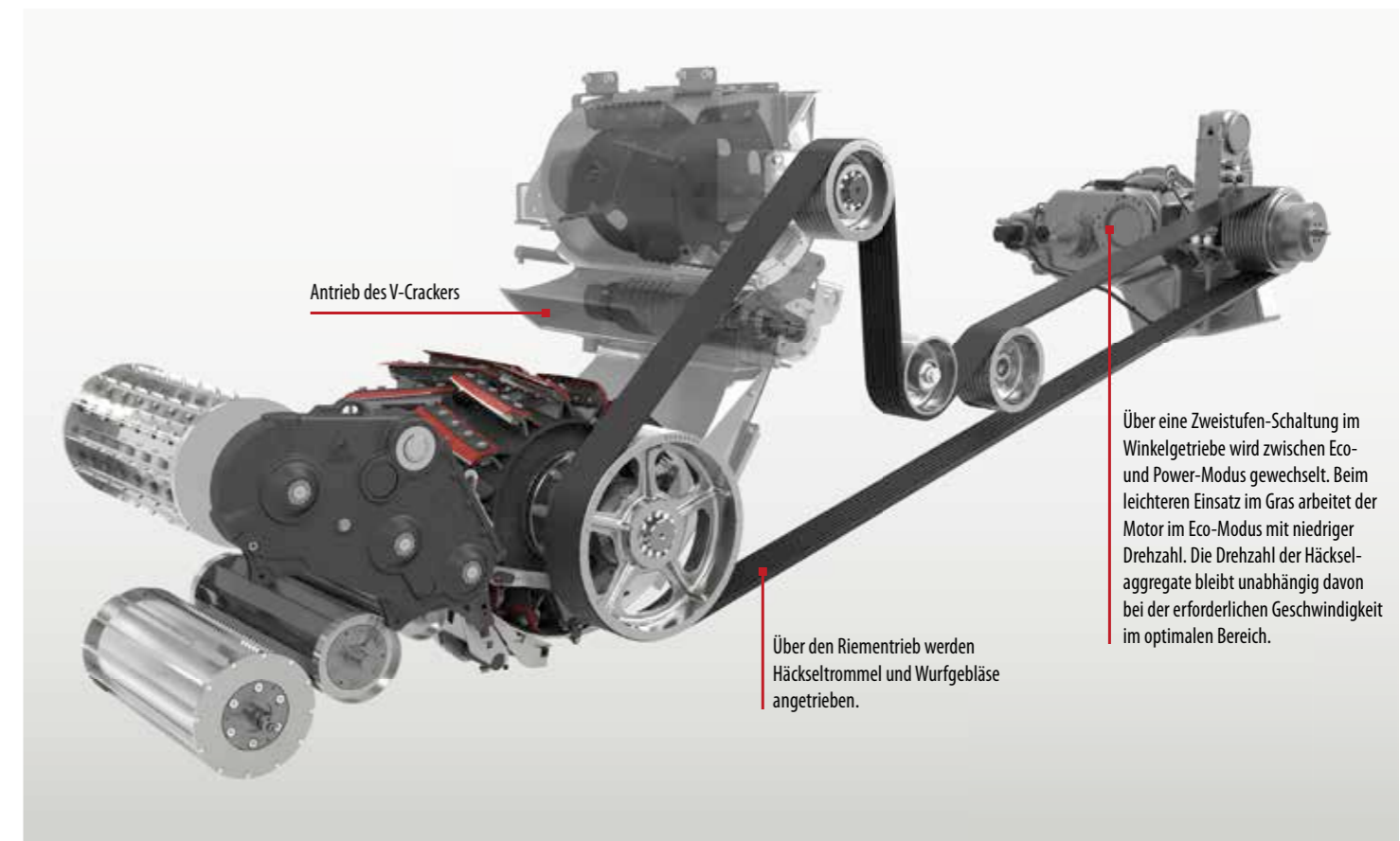

Kraftvoll sparen: Wenn volle Leistung benötigt wird, liefert der Fendt Katana die benötigte Leistung an die Einsatzbedingungen. Der hydrostatische Antrieb des Fendt Katana gewährleistet im Zusammenspiel mit der innovativen Motorentechnik und Elektronik einen hocheffizienten Häckselereinsatz. Die Vorderachse wird über unabhängige Radmotoren mit integrierten Bremsen angetrieben. Durch diese platzsparende Bauweise wurde Platz für die wichtigen großdimensionierten Häckselaggregate geschaffen. Die Drehzahl des Vorsatzes ist dank des hydrostatischen Antriebs unabhängig regelbar und kann optimal auf die vorherrschenden Bedingungen eingestellt werden. Die Häckseltrommel, der V-Cracker und das Wurfgebläse werden über einen Riemen angetrieben.

MOTOR UND TANKKONZEPT

Zwei Motoren, drei Tanks, viele Vorteile.

Immer die richtige Temperatur

Der längs eingebaute Motor läuft durch die zuverlässige Kühlung stets im optimalen Temperaturbereich. Die Ansaugflächen der großen Kühlanlage werden mittels aktiver Staubabsaugung kontinuierlich gesäubert, so dass keinerlei Ablagerungen die Luftzufuhr stören können. Sie profitieren von den langen Wartungsintervallen.

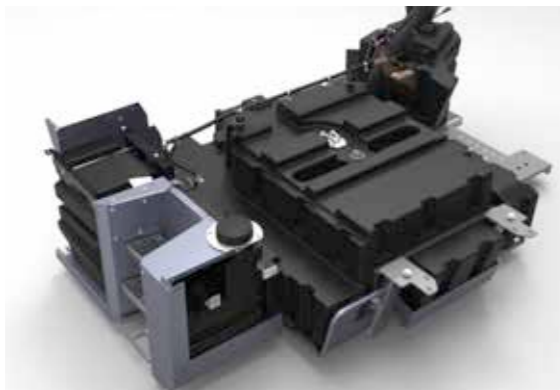

Modular & leicht: das neue Tankkonzept

Die neuen Tanks der Fendt Katana Feldhäcksler bestehen nicht nur durch ihre hohe Kapazität – die modulare und robuste Kunststoffkonstruktion spart auch einiges an Gewicht. Wählen Sie zwischen 1225 l Dieseltank mit 205 l AdBlue Tank oder 1010 l Diesel-, 205 l AdBlue- und 215 l Wasser- bzw. Additiv-Tank im Katana 65. Oder entscheiden Sie sich für den Katana 85 mit wahlweise 1430 l Dieseltank oder 1215 l Diesel- und 215 l Wasser- bzw. Additiv-Tank. Vom Komfort des neuen Tankkonzeptes profitieren Sie so oder so: Die Einfüllstutzen für Diesel und AdBlue sind bequem auf der linken Seite erreichbar.

Zukunftssichere & sparsame Motoren

Ob der neue durchzugsstarke R6-MTU Motor im Katana 65 oder der MTU 12-Zylinder V-Motor im Katana 85 – die Motoren der Fendt Feldhäcksler vereinen eine Vielzahl wirtschaftlicher und praxisorientierter Vorteile. Trotz ihrer kompakten Bauweise entfalten sie jederzeit ausreichend Kraft bei gleichzeitig höchster Kraftstoffeffizienz. Zudem sind sie besonders wartungsarm, gut zugänglich, verfügen über eine hohe Laufkultur und erfüllen schon heute die Abgasstufe Tier 4 final. So kommt der Fendt Katana 85 bis zu 1000 Stunden ohne Ölwechsel aus und verzichtet auch auf AdBlue und Partikelfilter.

GELÄNDEGÄNGIGKEIT

Überirdische Kräfte auf jeder Art von Untergrund.

Allradantrieb serienmäßig

Intelligent und serienmäßig: der Allradantrieb der Fendt Katana Feldhäcksler mit Antischlupf-Regelung für die Einzelradmotoren der Vorderachse. Das Differentialgetriebe der gefederten Hinterachse wird von einem Hydraulikmotor angetrieben, wobei die automatische Differentialsperre bei zu hohem Drehzahlunterschied stets für beste Traktion sorgt. Optional ist für den Katana 65 ein HD Fahrtrieb mit stärkeren Motoren an Vorder- und Hinterachse für mehr Leistung, Drehmoment und Traktion verfügbar. Beim Katana 85 ist der HD Fahrtrieb serienmäßig integriert. Das Ergebnis: exzellenter Fahrkomfort in jedem Gelände.



Top Wendigkeit

Die Hinterachse des Fendt Katana verfügt über einen sehr guten Lenkeinschlag. Kombiniert mit der kompakten Bauweise der Maschinen wird so eine sehr hohe Wendigkeit erreicht. So sind Wendevorgänge in jeder Situation schnell und einfach erledigt. Hier profitieren Sie von dem Konzept mit längs eingebautem Motor, was einen besonders guten Lenkeinschlag ermöglicht.

Riesige Reifenwahl, top Federung

Um Fahrer und Maschine vor Stößen im Gelände zu schonen, verfügen die Fendt Katana Feldhäcksler über eine höhenverstellbare Hinterachsfederung. Diese gewährleistet neben bestem Komfort ein Plus an Sicherheit und Stabilität selbst bei 40 km/h. Gemeinsam mit der neuen, noch größeren Reifenwahl wird der Katana zum Universal talent auf jedem Untergrund. Extra große Reifen mit Durchmessern von bis zu 206 cm und Breiten bis zu 900 mm verringern den Bodendruck und erhöhen die Bodenfreiheit.

PENDELRAHMEN UND VORSÄTZE

Perfekte Schnittqualität vom ersten bis zum letzten Halm.

Im Zusammenspiel mit dem innovativen Pendelrahmen direkt am Einzug passen die Tastbügel den Vorsatz aktiv der Bodenkontur an.



Durch die Reihentaster an den Spitzen des Maisvorsatzes arbeitet sich der Katana zentimetergenau und vollautomatisch durch den Bestand.



Pendelrahmen ausgeschwenkt

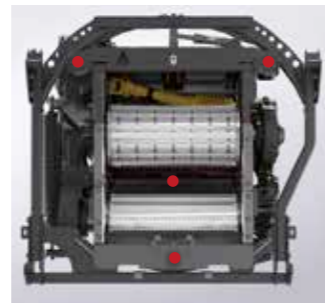

Pendelrahmen in Mittelposition



Pendelrahmen ausgeschwenkt

Hochwertige Vorsätze

Um welche Fruchtart es auch geht: Die große Auswahl an Pickups, Dirketschneidwerken und Mähvorsätzen erweitert Ihre Einsatzmöglichkeiten auf ein Maximum. Verschleißarm und wartungsfreundlich verrichten die schnell wechselbaren Vorsätze erstklassige Arbeit. Das gleichmäßige Abschneiden, Aufnehmen und Fördern des Materials zu den Vorpresswalzen erfolgt dabei verwirbelungsfrei. Der stufenlose Vorsatzantrieb ermöglicht eine ideale Anpassung an die Erntebedingungen.

Mehr Vorsätze, mehr Einsatzmöglichkeiten

Mit der großen Auswahl an Vorsätzen sind Sie und Ihr Fendt Katana Feldhäcksler für alle gängigen Fruchtarten bestens gerüstet. Der innovative Pendelrahmen sowie die Tastsensoren der Vorsätze passen sich dabei automatisch an wechselnde Bodenkonturen an. Dadurch, dass die Vorsätze über einen mittigen Drehpunkt verfügen, bleibt der Gutfluss auch bei schräg stehendem Vorsatz gleichmäßig. Alle Vorsätze werden sehr nah am Fahrzeug angebracht. Das reduziert die Vorderachslast und schont den Boden.



Durch den stufenlosen Vorsatzantrieb kann die Geschwindigkeit der Pickup präzise an die Erntebedingungen und die Vorfahrtsgeschwindigkeit des Fendt Katana angepasst werden.



Das robuste Direktschneidwerk ist für tiefe, verlustfreie Schnitte unterschiedlichster Fruchtarten ausgelegt. Bei der Ernte von Biomasse liefert es beste Silagen mit minimalem Schmutzanteil.



Der Mähvorsatz 360plus mit 8 kleinen Trommeln ist leicht und eignet sich für nahezu alle Feldfrüchte.



Die Pickup P3002 mit neuem HD-Antrieb erreicht auch unter extremen Erntebedingungen einen hohen Durchsatz. Die mittig integrierte Tastrolle sorgt für eine noch bessere Bodenangepassung.



10 Trommeln für bis zu 10 Maisreihen (bei 75cm Pflanzenabstand): der Mähvorsatz 375plus.



Mit seinen 4 großen Trommeln ist der Mähvorsatz 460plus ideal für schwierige Bedingungen.



Mit 9000 mm Arbeitsbreite ist der 390plus der leistungsfähigste aller Katana Mähvorsätze.



4 große und 2 kleine Trommeln im Mähvorsatz 475plus schneiden und fördern auch Maispflanzen bis über 4 Meter Höhe gleichmäßig und ohne Schwierigkeiten ab.



Werfen Sie einen Blick in den Gutfluss mit der größten Häckseltrommel am Markt. www.fendt.com/katana



So führen sechs Vorpresswalzen das Erntegut ideal zu. www.fendt.com/katana

- Grünlandtrommel für lange Häcksellängen im Gras und bspw. Miscanthus von 5,2 – 29 mm
- Ruhiger Lauf auch bei sehr langen Häcksellängen; optimal zum reinen Laden, wenn das Häckseln nicht im Vordergrund steht
- Großer Schnittlängenbereich mit einer Trommel
- Halber Messersatz problemlos möglich mit Häcksellängen von 7,4 – 41,4 mm
- Bei vollem Messersatz Häcksellängen von 3,7 – 20,7 mm bei vollem Messersatz
- Allzweck-Trommel für eine breite Anwendung
- Noch kürzere Schnittlängen möglich für bessere Gasausbeute und höheren Durchsatz bei Biogasanlagen, 2,6 – 14,5 mm
- Höherer Durchsatz bei kurzen Schnittlängen im Vergleich zur Standardhäckseltrommel
- Substrat noch besser zu verdichten für geringere Silierverluste

Mit 720 mm Durchmesser verfügt der Fendt Katana über die größte Messertrommel am Markt. Die V-förmig angeordneten Messer leisten mit bis zu 23.000 Schnitten/min (40-Messertrommel) eine besonders hohe Schnittfrequenz.



- 6 Vorpresswalzen mit 770 mm Breite für Einzug von hohen Materialmengen
- Stufenloser hydrostatischer Antrieb der Vorpresswalzen
- Großer Abstand von Metalldetektor zu Trommel (970 mm)
- Empfindlichkeit Metalldetektor in 6 Stufen im Terminal einstellbar
- Terminal Anzeige Position des Fremdkörpers
- Aktivierung Detektor löst Warnsignal zur Info der Begleitfahrzeuge aus (aktivierbar über Terminal)



Effektiver Einzug über sechs Vorpresswalzen

Die Zuführung über sechs Vorpresswalzen garantiert die optimale Vorverdichtung des Häckselgutes, um eine hohe Häckselqualität zu erreichen. Die Breite der Walzen von 770 mm erlaubt den Einzug von hohen Materialmengen. Bequem vom Fahrerplatz aus wird die Schnittlänge von 2,6 bis 42 mm, je nach Messertrommel, stufenlos eingestellt. Dank des unabhängigen hydrostatischen Antriebs von Vorsatz und Vorpresswalzen kann die Drehzahl des Vorsatzes optimal an die Erntebedingungen angepasst werden. Dabei bleibt die Schnittlänge konstant.

Schutz vor Fremdkörpern

Zwischen Metalldetektor und Messertrommel befindet sich ein großer Abstand, um auch bei hohen Schnittlängen genügend Zeit für die Erkennung von Metallgegenständen einzuräumen. Im Falle von Fremdkörpern im Einzugsbereich wird der Hauptantrieb automatisch sofort gestoppt. Selbst nicht-metallische Fremdkörper werden durch den optional verfügbaren Steindetektor frühzeitig erkannt, sodass kostenintensive Beschädigungen vermieden und die Zuverlässigkeit erhöht wird.

FRUCHTARTEN UND GUTFLUSS

Je optimaler der Gutfluss, desto höher der Durchsatz.

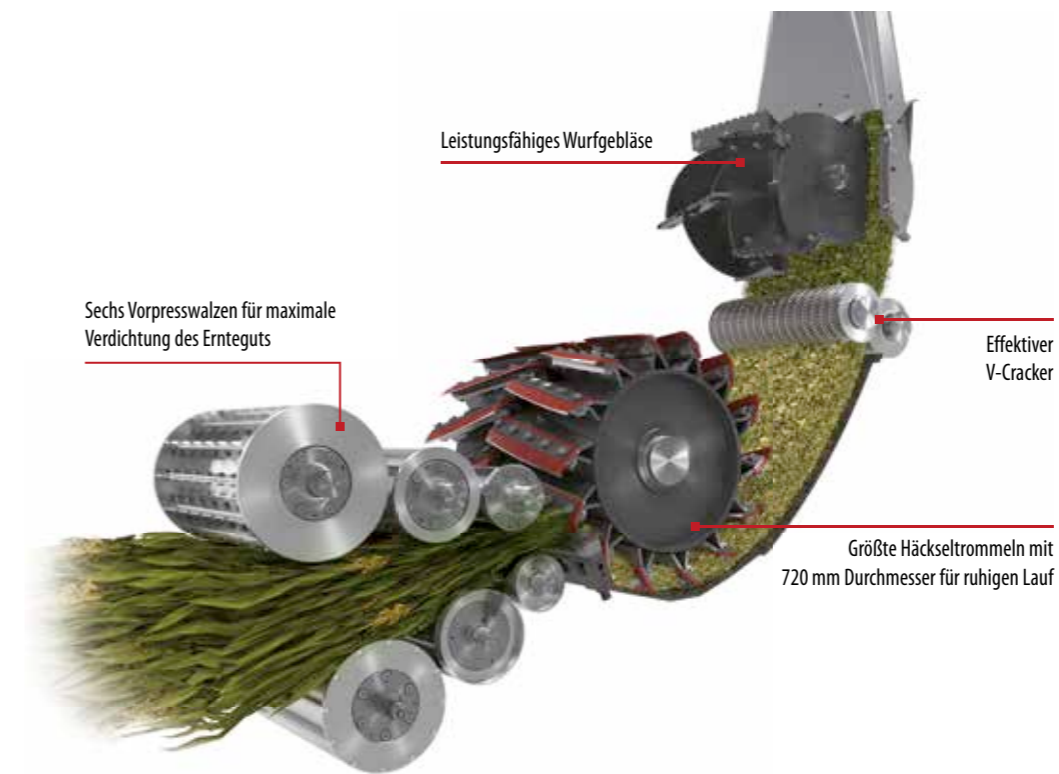

Vollintegriertes Siliermittelsystem

Das über das Varioterminal steuerbare Siliermittelsystem ermöglicht die Aufbringung von Additiven auf das Erntegut. Dabei liefert das Varioterminal Informationen zum Füllstand des Tanks und den aktuellen Durchflussmengen. Das Siliermittel befindet sich im optionalen 215 Liter Tank auf der rechten Seite des Fahrzeuges. Ganz nebenbei können Sie den Gutflusskanal über die Dosiermittelanlage auch noch reinigen.

HD Verschleißteilsatz ab Werk

Für das Gutflusssystem sind verschleißfeste HD Komponenten verfügbar. So erreichen Sie eine deutlich höhere Standzeit der Verschleißteile und damit noch mehr Einsatzsicherheit während der Ernte.

Perfekter Gutfluss von Einzug bis Auswurf

Das perfekte Zusammenspiel aller Komponenten sorgt in den Fendt Katana Feldhäckseln für einen einzigartigen Gutfluss. Vom Vorsatz über die Vorpresswalzen und die Messertrommel bis hin zum V-Cracker sind sämtliche Einzelkomponenten stufenlos auf Ihre individuellen Bedürfnisse regelbar. Dies erhöht den Durchsatz, verringert den Verschleiß und sorgt bis zum gezielten Auswurf konsequent für homogenes Häckselgut erster Klasse.

Hoher Durchsatz bei allen Fruchtarten

Ob Gras- oder Maisernte, ob feuchtes oder trockenes Schnittgut: die sechs hydraulisch angetriebenen Vorpresswalzen leiten das Schnittgut gleichmäßig zur Häckseltrommel – eine der Schlüsselstellen der perfekten Fendt Katana Häckselqualität. Dabei wird eine große Menge Material zusammengeführt und hoch verdichtet. Dies steigert den Durchsatz und sorgt gleichzeitig für einen exzellenten Schnitt von Fasern, Halmen und Körnern jeglicher Art. Bei den Fendt Katana Feldhäckseln ist ab sofort eine automatische Gegenscheidenverstellung mit Messerverschleißermittlung verfügbar.



KABINE

Arbeiten und Zurücklehnen in einem.



Die Visio5 Kabine ist auf optimale Sicht ausgelegt und bietet eine perfekte Ergonomie und Bedienung am Arbeitsplatz. Dank der speziell ausgeformten Dachkontur hat der Fahrer die Auswurfklappe bequem im Blick. Angenehmes Arbeitsklima gewährleisten Klimaautomatik und Heizung.



Die in den Fendt Traktoren von den Praktikern geschätzte rechte Armlehne wurde in den Feldhäcksler übernommen und angepasst.



MP3-Radio mit Freisprecheinrichtung, Klimaautomatik und gekühltes Ablagefach für Komfort an langen Arbeitstagen.



Über die Kippschalter werden bequem Funktionen wie Maisvorsatz und Pickup-Stützräder ein-/ausklappen, Neigung Vorsatz, Auswurfbogen heben/senken gesteuert.



Die Getränkehalter in Griffweite des Fahrers bieten Platz für zwei Flaschen.



Unterhalb des bequemen Beifahrersitzes befindet sich die große Kühlbox für die Verpflegung.



Ein komfortabler Beifahrersitz ist im Fendt Katana Feldhäcksler serienmäßig.

BELEUCHTUNG

Innovationen soweit das Auge reicht.



Umfangreiches Lichtpaket ganz einfach zu bedienen.



3 Paar Arbeitsscheinwerfer im Dach, Fahrlicht Dach vorne, Sidefinder und Rundumleuchte.



Leistungsstarke LED-Arbeitsscheinwerfer am Auswurfbogen als Option.



Gerade bei der Maisernte herrscht extremer Zeitdruck. Durch die perfekte Ausleuchtung von Erntebereich und Maschine kann selbst spät nachts präzise gearbeitet werden.



Beste Arbeitsbedingungen bei Dunkelheit dank optionaler LED-Wartungsbeleuchtung.



Durchdachte Positionierung der LED-Scheinwerfer um die Maschine erleichtern die Arbeit in der Dämmerung oder bei Dunkelheit und sparen Energie.

Seine Mission: Kraft und Präzision.
Fendt Katana 65 und 85 Feldhäcksler.

AUSSTATTUNGSVARIANTEN

Qualität ist die beste Option:
der Fendt Katana Konfigurator.



Direkt über AGCO Parts verfügbar:



 Montagewagen für den Einzug für schnelle Zugänglichkeit zum Häckselaggregat. Praktische Konstruktion auf Rollen ermöglicht einfachen Umgang.



 Montagegestell zur einfachen, schnellen Montage und Demontage des Häckselaggregates für Reinigungs- und Wartungsarbeiten.

		Katana 65	Katana 85
Motor	Standardlüfter	■	■
	Umkehrlüfter		□
	Grenzlastregelung	■	■
Fahrwerk	40 km/h – Ausführung	□	□
	25 km/h – Ausführung	□	□
	20 km/h – Ausführung	■	■
	Lenktriebachse gefedert	□	
	Lenktriebachse starr	■	
	Lenktriebachse gefedert HD	□	
	Lenktriebachse gefedert, verstärkt		■
Häcksel-einrichtung	Häckseltrommel Universalmesser / 28	■	■
	Häckseltrommel Universalmesser / 20	□	□
	Häckseltrommel Universalmesser / 40	□	□
	Messersatz Mais / 28	□	□
	Messersatz Mais / 20	□	□
	Messersatz Mais / 40	□	□
	Gegenschneide Mais	□	□
	Gegenschneide Universal	□	□
	Gegenschneide Universal HD	□	□
	Gegenschneideeinstellung manuell	■	■
	Gegenschneideeinstellung automatisch	□	□
	Metaldetektor	■	■
	Steindetektor	□	□
Auswurfbogen Standard	■	■	
V-Cracker	■	■	
Verschleißsteilsatz Standard	■	■	
Verschleißsteilsatz HD	□	□	
Kabine	Komfortkabine mit Rundumsicht	■	■
	Fahrlicht vorne	■	■
	Radio-Vorbereitung	■	■
	Elektrisch verstellbarer Rückspiegel und Weitwinkelspiegel	■	■
	Komfortsitz luftgefedert	■	■
	Komfortsitz luftgefedert Evolution	□	□
	Arbeitsscheinwerfer Standard	■	■
	Alle Arbeitsscheinwerfer LED	□	□
	Varioterminal 10,4" inklusive VarioDoc Basic	■	■
	Durchsatz- und Ertragsmessung	□	□
	VarioDoc Pro	□	□
	Kamerapaket	□	□
	Notfallpaket	□	□
	Radio MP3	□	□
	Arbeitsscheinwerfer seitlich	□	□
	Arbeitsscheinwerfer LED seitlich	□	□
	Wartungsbeleuchtung LED	□	□
	Kühlung für Ablagebox	□	□
	Wisch- und Waschanlage seitlich und hinten	■	■
	Funksystem für Auswurfbogenkamera	□	□
2 zusätzliche Koaxiallautsprecher	□	□	
Überlagerunglenkung und Vorbereitung Spurführung	■	■	
Spurführung Lenktaster	□	□	
Spurführung VarioGuide Controller GSM	□	□	
Spurführung VarioGuide Standard Novatel	□	□	

		Katana 65	Katana 85
Aufbau	Warneinrichtung bis Fahrzeugbreite 3,00	■	
	Warneinrichtung bis Fahrzeugbreite 3,30m	□	■
	Warneinrichtung bis Fahrzeugbreite 3,50m	□	□
	Feuerlöscher	□	□
	Anhängekupplung automatisch	□	□
	Anhängekupplung manuell	□	□
	Druckluftbeschaffungsanlage	■	■
	Kraftstofftank Diesel plus	■	■
	Kraftstofftank Diesel und Wassertank	□	□
	Dosiermittelanlage	□	□
Vorbereitung Dosiermittelanlage	□	□	
Zusatz	Schutzverpackung für Transport	□	□
	Zusatzventil dw	□	□
	Bodenkonturanpassung automatisch	■	■
	Auswurfbogen-Verlängerung	□	□
	Gelenkwelle 1 für Häckselvorsatz Gras-Pickup und Kemper 400	■	■
	Gelenkwelle 2 für Häckselvorsatz Kemper 300	■	■
	Fendt Katana Werkzeugkiste	□	□

			Katana 65	Katana 85
Vorderräder	Bereifungsmöglichkeiten			
	650/75R32 172A8 MT: AC70G ET 66	3000 mm	■	
	710/70R38 171D TB: TM800HS ET 22	3200 mm	□	
	800/65R32 172A8 MT: AC70H ET -12	3300 mm	□	
	800/65R32 178A8 TB: TM2000 ET -12	3300 mm	□	
	800/65R32 172A8 MI: MEGAXBIB ET -12	3300 mm	□	
	900/60R32 181A8 TB: TM2000 ET -58	3500 mm	□	
	IF800/65R32 178A8 MI: CEREXBIB ET -12	3300 mm	□	
	710/70R42 173D TB: TM900 HP ET22	3200 mm	□	■
	800/70R38 173A8 MI: MACHXBIB ET -12	3300 mm	□	□
900/60R38 172D MT: SFT ET -58	3500 mm	□	□	
Hinterräder	500/80R28 176A8 MT: SVT ET 185		■	
	600/65R28 154 D TB: TM800 HS ET 160		□	
	600/65R28 168A8 MT: AC65 ET 80		□	
	600/65R28 154D MI: MACHXBIB ET 80		□	
	600/65R28 TB: 154 D TM800 HS ET 80		□	
	710/55R30 MT: 162 A8 SFT ET 32		□	
	600/70R34 160D TB: TM900 ET 130		□	■
	620/70R30 166A8 MT: SFT ET 100		□	□
IF620/75R30 164D MI: AXIOBIB ET 100		□	□	
710/60R30 165A8 MT: SFT ET 31		□	□	

Serien- und Zusatzausstattung: Serie ■ | Optional □



TECHNISCHE DATEN

Fendt Katana. Die Kraft der Präzision in Zahlen.

	Fendt Katana 65	Fendt Katana 85	
Motor	Hersteller	MTU BR 1500	MTU BR 1600
	Typ / Abgasstufe	4 (Tier IV final)	4 (Tier IV final)
	Motorleistung (KW/PS)(ECE R 120)	460 / 625	625 / 850
	Zylinderzahl	R6	V12
	Hubraum (Liter)	15,6	21
	Abgasnachbehandlung	SCR	–
	AdBlue®-Vorrat (Liter)	205	–
	Kraftstoffverbrauchsmessung	Serie	Serie
	Tankinhalt Konfiguration 1 – Diesel / AdBlue (Liter)	1.225 / 205	1.430 / –
	Tankinhalt Konfiguration 2 – Diesel / AdBlue / Wasser (Liter)	1.010 / 205 / 215 / Additiv	1.215 / – / 215 / Additiv
Fahrtrieb	Ausführung	hydrostatisch	hydrostatisch
	Allradantrieb	hydrostatisch, Serie	hydrostatisch, Serie
	Geschwindigkeit Feld	0 – 20 km/h	0 – 20 km/h
	Geschwindigkeit Straße	0 – 40 km/h bei 1420 U/min.	0 – 40 km/h bei 1420 U/min.
	Lenkachse hydraulisch gefedert	Option	Option
	Lenkachse mit stärkerem Antrieb	Option	Option
Vorpresswalzen	Anzahl	6	6
	Antrieb	hydrostatisch	hydrostatisch
	Häcksellängenverstellung	aus der Kabine stufenlos	aus der Kabine stufenlos
	Abstand Metalldetektor zu Häckseltrommel (mm)	620	620
Häckseltrommel	Welle Häckseltrommel durchgehend	Serie	Serie
	Durchmesser (mm)	720	720
	Breite (mm)	800	800
	Anzahl der Messer	2x 14 (7)	2x 14 (7)
	Drehzahl (U/min)	1150	1150
	Häcksellänge 28 Messer (mm)	3,7 – 20,7	3,7 – 20,7
	Häcksellänge 14 Messer (mm)	7,4 – 41,4	7,4 – 41,4
	Häcksellänge Trommel mit 40 Messern	2,6 – 14,5	2,6 – 14,5
Häcksellänge Trommel mit 20 Messern	5,2 – 29,0	5,2 – 29,0	
Nachzerkleinerung	Typ	V – Cracker	V – Cracker
	Ausführung	Keilscheiben / Doppelrolle	Keilscheiben / Doppelrolle
	Durchmesser Crackerscheiben (mm)	200	200
Wurfgebläse	Bauform	offener Rotor mit v-förmig angestellten Wurfelementen	offener Rotor mit v-förmig angestellten Wurfelementen
	Rotordurchmesser (mm)	550	550
	Rotorbreite (mm)	620	620
Auswurfeinrichtung	Schwenkwinkel (Grad)	210	210
	Überladehöhe (m)	6	6
Maße und Gewichte	Leergewicht mit Kabine ohne Vorsatz (kg)	15200	17850
	Max. zulässiges Gesamtgewicht (kg)	18500	23000
	Gesamtlänge ohne Vorsatz (mm)	7182	7182
	Gesamtbreite ohne Räder (mm)	2955	2955
	Gesamtbreite mit Räder (mm)	2995 bis 3499	3195 bis 3499
	Max. Gesamthöhe (mm)	3989	3989
	Radstand (mm)	3450	3450
	Bodenfreiheit bei max. Bereifung (mm)	450	450
Bereifung	Bereifung vorn (Serie)	650/75 R32	710/70 R42
	Bereifung hinten (Serie)	500/80 R28	600/70 R34

FENDT KATANA FAQS

Starke Fragen, präzise Antworten.

Wie hoch ist die Ersatzteilverfügbarkeit für den Fendt Katana?

Dank des engen Netzes an Händler- und Herstellerlagern ermöglichen wir während der Erntezeit eine flächendeckende 24/7 Ersatzteilversorgung.

Wie schafft es Fendt, dass mein Fendt Katana während der Ernte nahezu pausenlos läuft?

Zum einen durch ein zuverlässiges Produkt, zum anderen durch direkte und einfache Eigendiagnosemöglichkeiten. Die komfortable Erreichbarkeit der Wartungs- und Reinigungspunkte spart zusätzlich Zeit. Bei Bedarf ist ein Experte des flächendeckenden Servicenetzes schnellstmöglich verfügbar. Komplexere Themen löst der erstklassige Werkskundendienst in Marktoberdorf.

Welche Vorteile bietet mir das neue Fendt StarCertified Programm?

Das Fendt StarCertified Programm ist eine Art Gütesiegel für Katana Gebrauchsmaschinen. Dabei wird jede Maschine einem strengen Check unterzogen. Auch der optische und technische Zustand muss einwandfrei sein. Sind alle Kriterien erfüllt, schafft eine einjährige „StarWarranty“ zusätzliche Sicherheit beim Gebrauchsmaschinenkauf.

Wo wird der Fendt Katana entwickelt und gefertigt?

Der Fendt Katana wird in Marktoberdorf (Bayern) konstruiert. Im engen Austausch mit den Fendt Traktor-Spezialisten entwickeln unsere Häcksel-Experten hier vollwertige Fendt Lösungen vom Fahrzeug bis zur Software. Gebaut wird der Katana im modernen Fendt Spezialwerk für Feldhäcksler in Hohenmölsen (Sachsen-Anhalt).

Wie viel Erfahrung steckt im Fendt Katana?

Das Projekt Fendt Katana begann bereits im Jahr 2006. Zu Beginn wurden die ersten Maschinen auf europäischen und nordamerikanischen Feldern ausgiebig getestet und kontinuierlich weiter entwickelt. 2010 folgte die offizielle Vorstellung auf dem Feldtag in Wadenbrunn und damit die Einführung in alle wichtigen europäischen Märkte. Seither begeistert der Katana immer mehr Landwirte und erobert von den schweren nassen Grassilagen in England bis zum extrem hohen und ertragreichen Mais in Italien immer mehr Marktanteile.

Kontakt zu Fendt

fendt.com

Hier finden Sie alles online, vom Prospekt über technische Daten, Berichte über Kunden oder das Unternehmen bis hin zum Fendt Veranstaltungskalender.

Fendt Konfigurator

Mit dem Fendt Fahrzeugkonfigurator haben Sie die Möglichkeit, das für ihren Betrieb optimal ausgestattete Fahrzeug aus allen angebotenen Ausstattungsvarianten zusammenzustellen. Den Fendt Konfigurator finden Sie im Internet unter www.fendt.com direkt auf der Startseite über den Schnelleinstieg.

fendt.tv

Rund um die Uhr Fendt – Unsere Mediathek macht es möglich. Unser Internet TV sendet 24 Stunden 7 Tage die Woche Aktuelles und Wissenswertes rund um Fendt.

Probefahren

Auf fendt.com finden Sie unter Fendt Welt den Bereich Service und Vertrieb. Wählen Sie dort den Vorführservice an und schon können Sie den Fendt Katana in Ihrem Betrieb testen.



GLOSSAR

Antrieb	22, 23
Allrad	25
Auswurfbogen	16, 17
Beleuchtung	31
Beschleuniger	9
Diagnosefähigkeit	18
Drehmoment	23
Druckluftanlage	20, 21
Durchsatzmessung	10, 11
ECO-/POWER-Modus	8, 9, 22, 23
Effizienz	22, 23
Einzug	26, 28
Fahrersitz	13, 16, 17
Gras-Einsatz	8, 9
Grenzlastregelung	14, 15
GPS-Einsatz	10, 11
Hinterachsfederung	16, 25
Kabine	9, 13
Konfigurator	33
Kabine	12
Kamera	9
Konfigurator	33
Leistung	22, 23
Lüfter	24
Mais-Einsatz	12, 13, 14, 15
Maße/Gewichte	34
Messertrommel	28
Motor	22, 23, 24
Multifunktionsarmlehne	8, 9
Parallelogramm	21
Pendelrahmen	26
Räder	25, 33
Systemwechsel	12, 13
Tanks	24
Technische Daten	34
V-Cracker	12, 13
VarioActive	14
VarioDoc	10, 11
VarioGuide	10, 11
Variotronic	10, 11
Vorsätze	26, 27
Wartung	18, 20, 21

Fendt Katana Feldhäcksler – die Kraft der Präzision

	PS	kW
Fendt Katana 65	625	460
Fendt Katana 85	850	625



INHALT

- 02 Fendt Katana.
Die Kraft der Präzision.
- 08 Präzision im Graseinsatz
- 10 VarioGuide und VarioDoc
- 12 Präzision und Komfort im
Maiseinsatz
- 16 Fahr- und Arbeitskomfort
- 18 Service und Wartung
- 22 Effizienz und
Gesamtwirtschaftlichkeit
- 24 Motor und Geländegängigkeit
- 26 Pendelrahmen und Vorsätze
- 28 Gutfluss und Technik im Detail
- 33 Ausstattungsvarianten
- 34 Technische Daten
- 35 FAQ
- 35 Glossar

FENDT

Wer Fendt fährt, führt!



Seine Mission: Kraft und Präzision. Überzeugen Sie sich von unseren Fendt Katana Feldhäckslern. Komfortabel, zuverlässig, wirtschaftlich und vielseitig – die Kraft der Präzision.

www.fendt.com

AGCO GmbH – Fendt Marketing
87616 Marktoberdorf, Deutschland



Fendt ist eine weltweite Marke von AGCO.
Die Angaben über Lieferumfang, Aussehen, Leistungen, Maße und Gewichte, Kraftstoffverbrauch und Betriebskosten der Fahrzeuge entsprechen den zum Zeitpunkt der Drucklegung vorhandenen Kenntnissen. Sie können sich bis zum Fahrzeugkauf ändern. Ihr Fendt Vertriebspartner wird Sie gern über etwaige Änderungen informieren. Die abgebildeten Fahrzeuge sind nicht länderspezifisch ausgestattet.