

FENDT

Fendt 300 Vario





Новият Fendt 300 Vario. Да!

От 1980 г. серията 300 обединява поколения опит с най-високите изисквания за качество и ефективност. Затова ние казваме "Да". Защото Fendt 300 Vario предлага всичко, от което имате нужда. Убедете се сами и кажете "Да" на този компактен универсален трактор.



Fendt 300 Vario. Правилният избор

Тези, които вече са запознати с маневрения компактен трактор, знаят неговите възможности. Независимо дали е на пасище, ливада или на полето, по време на транспортиране или извършващ общинска работа – предлагаш дори повече комфорт, функции и ефективни технологии, тракторът Fendt 300 Vario е Вашият надежден партньор за ежедневните предизвикателства във Вашата работа.

Комбинирана гъвкавост и ефективност.

Fendt 300 Vario Profi представлява компактен трактор, който прави ежедневната Ви работа по-гъвкава и ефективна.

- Мощен 4,4-литров двигател
- Кабина VisioPlus за оптимална видимост и повече пространство
- 110-литрова помпа за повече мощност при по-ниски обороти
- Челен товарач Fendt CargoProfi с интелигентна функционалност
- Ефективна работа от Vario-центъра, отличаващ се с Vario-терминала 7" и пълен набор опции на VarioGuide.
- Електрически клапани, предлагащи регулиране на времето и потока
- LED работни светлини
- Мултифункционален джойстик, предлагащ 10 подлежащи на програмиране бутона за работа с прикачен инвентар с ISOBUS технология, вкл. управление чрез системата за управление в края на полето Variotronic
- 40 км/ч транспортна скорост при намалени обороти на двигателя (1 700 об/мин)
- Голям полезен товар от повече от 3,5 тона
- Самонивелиращо се окачване на предния мост с надлъжно рамо за оптимален комфорт при движение
- Активиране на автоматичното управление на 4WD в зависимост от ъгъла на завиване и скоростта и блокировката на диференциала
- Ускорено завиване чрез VarioActive за оптимална маневреност



Fendt 300 Vario предлага идеалните функции за всяко приложение. Изберете Вашето оптимално решение от вариантите Power, Profi и ProfiPlus. Моделите Fendt 300 Vario Power Ви предлагат идеалните функции за повишена многофункционалност при работа по пасища и ливади, в ниви, при транспортиране, култивиране, обработка на специални култури, общинска работа. Отличава се и като трактор за стопански двор. Неговата здравина и издръжливост са неоспорими. Fendt 300 Vario Profi осигурява специалните екстри, които Ви дават допълнителен комфорт и функционалност, необходими за Вашето лично приложение и прави всекидневната Ви работа по-лесна.

Кажете "Да"!

	kW	к.с.
Fendt 310 Vario	74	100
Fendt 311 Vario	83	113
Fendt 312 Vario	90	123
Fendt 313 Vario	97	133

Номинална мощност ECE R 120

МНОГОФУНКЦИОНАЛНОСТ И ГЪВКАВОСТ

Проектиран за тежка работа.

Точно каквото Ви трябва за успешен работен ден
Fendt 300 Vario отговаря на всички Ваши изисквания за здравина и подвижност. Увеличено сцепление и дори по-голям комфорт при движение благодарение на новото окачване на предния мост с надлъжно рамо, автоматичен 4WD в зависимост от ъгъла на завиване и 100% блокировки на диференциала на двете оси - всичко това прави работата по-лесна, от дейностите на полето до транспортните дейности.

Безопасно каране, дори с големи полезни товари
В основата на новия Fendt 300 Vario е здрава лята полурама, която е проектирана за допустимо общо тегло 8500 кг и полезен товар до над 3500 кг. Пестящата пространство конструкция на полурамата създава пространството, необходимо за новото окачване с надлъжно рамо, което осигурява особено голям комфорт при движение. Стеснената конструкция на полурамата създава повече пространство за оптимален ъгъл на завиване, което означава по-голяма маневреност.



Системата за управление на плаващата предна навесна система е особено полезна при работа с предна косачка в пасища и ливади, с предни устройства за мулчиране или със снегорин, тъй като прикачното устройство се адаптира много бързо към неравностите на терена.

Мощна хидравлика

При дебит 110 литра, Load-Sensing помпата има голям обемен капацитет. Този капацитет на помпата позволява да се поддържат ниски обороти на двигателя, което ефективно пести гориво дори по време на по-натоварващи операции. В ниво на оборудване Profi Fendt 300 Vario стандартно е снабден с мощна товарочувствителна регулираща помпа с дебит 110 л/мин. Вариантът Power стандартно има помпа за постоянна работа с дебит 84 л/мин и може да бъде снабден с помпа с дебит 110 л/мин.

Разширете възможностите на Вашия трактор

Fendt 300 Vario е перфектният трактор за товарителни работи. Неговата компактна конструкция и голям ъгъл на завиване позволяват лесно управление. Товарителните работи могат да се наблюдават през цялото време през панорамното предно стъкло на кабината VisioPlus - дори когато челният товарач е изцяло вдигнат. Високата хидравлична мощност осигурява бързи движения на повдигане и точен отговор на товарача, дори при ниски обороти на двигателя.

Компактната конструкция на полурамата дава възможност за плавно окачване на предния мост, инсталирано на надлъжно рамо с цилиндър на окачването и товароподемност 5,2 тона. Окаченото надлъжно рамо подобрява предаването на теглителната сила с до 7%, осигурявайки по този начин по-голяма област на покритие. Самонивелирането гарантира постоянен комфорт при движение, дори при вариращи товари.

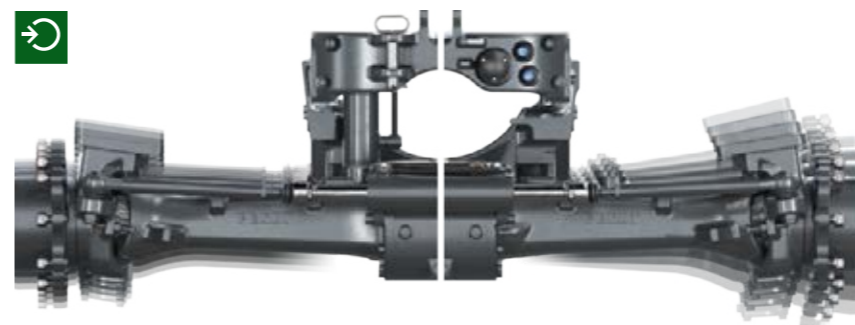

Стеснената полурама без издадени части говори за отличен ъгъл на завиване. Благодарение на подвижния калник, ъгълът на завиване може да се използва пълноценно.



Не пропускайте ефективността и комфорта: тракторите от серия 300 Vario Ви предлагат същата система за навигация от максимално ниво VarioGuide като тези, от нашите по-големи диапазони, за да гарантират комфорт и сведени до минимум припокривания по Вашите пасища и ливади или на полето при точност до ± 2 см. Тези системи са съвместими с много общи източници за корекция.



Предната навесна система е напълно вградена в полурамата и поради това постига изключителни нива на здравина. Долните рамене на предната навесна система може да бъдат сгънати близо до трактора, което предоставя повече свободно пространство за работа на челния товарач.

РАБОТНА СРЕДА НА ОПЕРАТОРА НА 300 VARIO

Вашето предпочитано място с широка видимост



Роберт Рагер, млекопроизводител и оператор на Fendt от Южна Германия: "Карането е голямо удоволствие, защото тракторът се управлява много просто. Можете незабавно да намерите пътя и кабината е толкова удобна. Тази машина е просто фантастична!"

Комфорт и управление както при големите трактори

С кабина VisioPlus и лесен за управление Vario-център - Fendt 300 Vario отговаря на всички очаквания за комфорт и практичност. В кабината незабавно ще се почувствате много удобно. Седалки за водача и за пътник, видимост, уреди за управление и окачване - цялата каросерия на кабината е обмислена внимателно и проектирана с цел да Ви даде усещане за удобство и оптимални условия за работа.

Свободен обзор навън

Панорамното предно стъкло на новата кабина предоставя възможност за широко зрително поле. Предният прозорец, без напречна планка, се извива към покрива. Това утвържда зрителния ъгъл: при 77 градуса имате безпрепятствен изглед нагоре, дори и при напълно вдигнат чепен товарач. На дясната страна има врата за по-голяма подвижност при влизане и излизане. Ако предпочитате предно стъкло, което се отваря, за Fendt 300 Vario има налично такова, което е с отделни стъкла. Общата остъклена площ на кабината VisioPlus е 6,2 м² за видимост във всички посоки, без пречеща средна колона.

Повече място да се радвате на живота

Кабината Fendt VisioPlus предлага много пространство за Вашия комфорт. Той се усеща още когато се качвате в кабината по широките стъпала. С повече от шест квадратни метра остъкляване, кабината е не само визуално по-широка - имате също така усещане за по-голямо пространство благодарение на обема от 2520 литра и добре обмисленото ергономично разположение на всички компоненти. Всички устройства за управление са лесно достъпни. Множество отделения за съхранение предоставят практични възможности за съхраняване.

Изключителен комфорт

Перфектното, фино регулирано окачване на кабината е ключът за безопасната и комфортна работа. Механичното окачване на кабината ефективно намалява вибрациите. Пневматичното окачване на кабината, включено в пакетите Profi и ProfiPlus, се отличава с функция за самонивелиране в задната част.

Панорамно предно стъкло с поле-зрение 77° за пълна видимост напред и към колесната ниша.



Монолитен страничен прозорец и безпрепятствена видимост във всички посоки, без странична колона.



Широкоъгълното огледало е вградено в главното огледало и увеличава значително Вашето зрително поле.



Секторни чистачки с интервален режим или паралелни чистачки за още по-голяма област на действие на чистачките.



Системата на окачване и индивидуалното регулиране на подлакътника на седалката на водача осигуряват комфортна работа. Супер комфортната седалка е снабдена и с отопление, ротационен адаптер и пневматична опора за кръста.



В кабината могат да бъдат прекарани кабели отвън, спретнато и през затвореното задно стъкло. Мръсотията и влагата остават навън.

ДВИГАТЕЛЯТ НА FENDT 300 VARIO

Да, това каране е радост.



Андрю Херон, земеделски производител и оператор на Fendt от Белфаст, Ирландия
"Започнахме с един Fendt 300 Vario, а сега имаме четири. Тези машини работят наистина добре всеки ден и нямат равни от гледна точка на разхода на гориво."

Мощен и ефективен.

Диапазонът на мощност на Fendt 300 Vario е от максимална мощност 110 к.с. до 143 к.с. при най-висока скорост 40 км/ч. 4,4-литровият двигател AGCO Power дава повече мощност и въртящ момент в серията 300. Универсалният трактор е извънредно ефикасен от гледна точка на пестене на гориво: Ниските номинални обороти от 2 100 об/мин, новата охлаждаща система и високопроизводителният въздушен филтър гарантират висока ефективност с нисък разход на гориво.

Икономичен и екологичен

По-малко емисии на вредни газове: SCR технологията за обработка на отработените газове с AdBlue е особено ефикасна от гледна точка на разхода на гориво. Допълнителното впръскване на разтвор на урея

AdBlue намалява азотните оксиди до минимум. В комбинация с дизелов окислителен катализатор (DOC) и рецикулация на отработените газове (AGRex), емисиите се намаляват ефикасно и тракторът съответства на най-новия стандарт за вредни емисии Stage 4 / Tier 4 (заклучителен).

Икономичност и ниски разходи за поддръжка

Горивният предфилтър с термостатичен вентил позволява на трактора да стартира надеждно дори и при много ниски температури доста под нулата, тъй като предварително затопленото гориво тече от възвратната тръбичка в предфилтъра. Радиаторът и филтърът са разположени така, че поддръжката им да е лесна. Индикаторът за разхода на гориво и AdBlue следи не само текущото потребление, но също така регистрира потреблението за различните видове работа. Нещо повече, те помагат на оператора да поддържа ефективен стил на управление.

Система за обработка на отработените газове

Технологията SCR означава, че отработените газове се обработват с AdBlue, 32,5% разтвор на урея, който преобразува азотните оксиди (NO_x) в безвреден азот и вода.

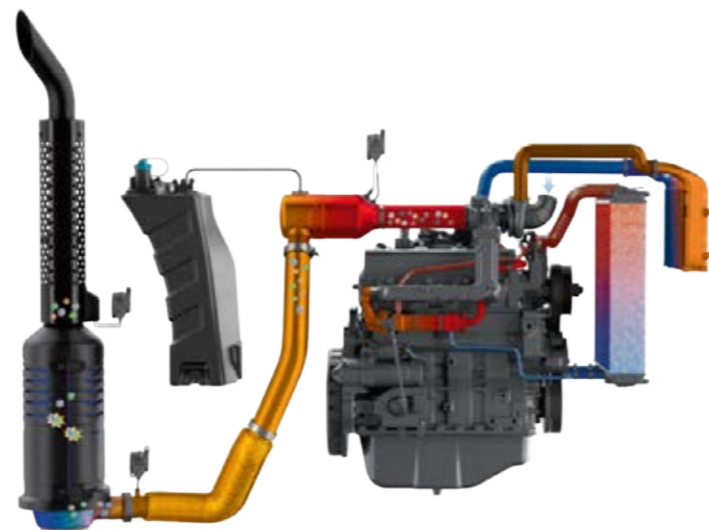

Характеристики на двигателя - Fendt 300 Vario

596 Nm въртящ момент, 143 к.с. максимална мощност при 1

750 об/мин

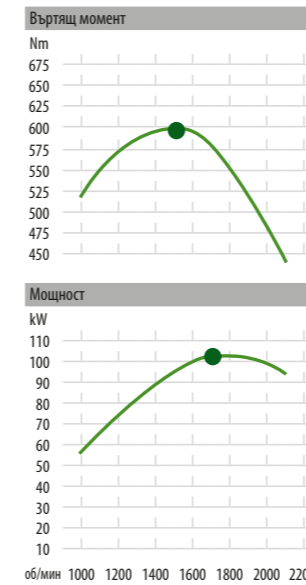

Повече сила с мощния 4,4-литров двигател.



Гърловините за дизеловото гориво и AdBlue се намират на една и съща страна на трактора и се стигат лесно.



Горивният предфилтър с термостатичен вентил позволяват тракторът да стартира надеждно дори когато външната температура е много ниска, доста под нулата. Радиаторът и филтърът са разположени така, че поддръжката им да е лесна.

ТРАНСМИСИЯТА НА FENDT 300 VARIO

Удоволствието от безкрайното каране: Трансмисия Fendt Vario.

Fendt Vario - истински комфортно каране

Безстепенната трансмисия Vario гарантира максимален комфорт при каране и запазване на потенциала. Можете да управлявате постоянно със скорост от 0,02 км/ч до максимална скорост от 40 км/ч без превключване. Работите винаги с точната скорост, съответстваща на извършваната работа. Това осигурява висока производителност, която винаги ще остане извън хватката на предавателните кутии с превключване на скоростите. Тракторът се управлява лесно с джойстика или с педала. Vario трансмисията и двигателят са проектирани за нисък разход на гориво.

Правилните обороти...

... на силоотводните валове могат да се регулират лесно с помощта на бутоните на Vario-центъра: за задния силоотводен вал са налични 540, 540 E и 1 000 об/мин. Практични са и външните устройства за управление на задния калник. Вариантът 540 Eco е идеален за по-леки видове работа, при които може да се пести гориво при намалени обороти на двигателя. Силоводните валове на Fendt 300 Vario имат изключителна ефективност, тъй като мощността се предава пряко от трансмисията Vario.



Добре балансиран и производителен с TMS

За един универсален трактор често променящите се операции са на дневен ред. Независимо дали става въпрос за транспорт или тежка теглителна работа, Fendt 300 Vario е проектиран за постигане на идеална производителност, ниско потребление на гориво и намалено износване на компонентите. Системата за управление на трактора TMS управлява двигателя и трансмисията, така че те винаги работят оптимално икономично, без Вие да мислите за това. Вие трябва само да посочите желаната скорост.

Спокойна работа на границата

Fendt 300 Vario Profi предлага изцяло автоматично управление на максималната мощност 2.0, което определя натоварването на двигателя в зависимост от необходимата мощност. Поради това двигателят винаги работи в идеалния диапазон за скоростта. Операторът може също така, при желание, да регулира ръчно управлението на максималната мощност 2.0. Режимът за преминаване към по-ниска предавка, когато тракторът ускорява подобно на лек автомобил с автоматична скоростна кутия, осигурява плавно потегляне.

Оригиналната трансмисия на Fendt Vario е хидростатично-механично задвижване с разпределяне на потоците на мощността. С увеличаването на скоростта, частта от механична мощност, предадена посредством планетарния комплект, се увеличава. Разделянето на мощността и хидростатите, които се въртят на 45 градуса, осигуряват изключителна ефективност.

Режимът на управление може да бъде избран индивидуално: Скоростта може да се контролира с педала или с джойстика.



Посоката на движение може да се сменя или с джойстика или с лоста за посоката с интегрирана функция "спри и тръгни".



Новият вграден преден силоотводен вал осигурява 1000 об/мин. Директният път на задвижване от двигателя към инвентара означава висока ефективност.



Отделното подаване на масло към трансмисията и хидравликата предотвратява смесването на маслата и гарантира голяма надеждност на трансмисията при работа.

НОВ FENDT VARIOTRONIC

Ефективна и комфортна работа.

Всестранна видимост: Концепция за работа на Fendt

Добре обмислен до последния детайл, но винаги с поглед върху цялото - тракторите Fendt предлагат интуитивна работа и функционалност във всички диапазони. Елементите за управление - Vario-терминал, джойстик, кръстат лост, двупозиционни превключватели и мембранна клавиатура - са ясно разположени във Vario-центъра.

Всичко на едно място: Vario-терминал 7"

Разбираем, интуитивен и удобен – новият Vario-терминал 7" с LED осветление отзад обединява всички функции на трактора и прикачния инвентар в един терминал. ISOBUS-инвентарите могат също да бъдат управлявани директно с Vario-терминала. Ще намерите лесно пътя си в йерархията на плоското меню и ясният дисплей. Можете да използвате функциите директно от сензорния екран или с натискане на бутон. Красивият LCD Vario-терминал - без ръбове, оформен като смартфон - предлага ярки цветове и висока разделителна способност. Той е изключително устойчив на драскотини и лесен за почистване. Нощем дисплеят автоматично се затъмнява, за да намали блясъка - допълнителен нощен режим.

Работата в края на полето е лесна - Fendt Variotronic^{TI}

Електронната помощ е от голяма полза, особено в края на полето. Със системата за управление в края на полето Variotronic^{TI} икономисвате до 1920 движения на ръката при 160 завъртания. Можете да програмирате в терминала до 39 настройки на всяка маневра за завиване в края на полето, както в неподвижно състояние, така и в движение. По-късно Ви остава само да докоснете бутона за активиране на автоматизираните процедури в края на полето. Можете да управлявате без да е необходимо да местите ръцете си.

Винаги на висота

Системата за управление VarioGuide гарантира оптимални работни резултати и максимален комфорт. Предлагаме две различни системи приемници - NovAtel® или Trimble®. Съществуващите Trimble® RTK инфраструктури във фермата, като NTRIP, могат да продължат да бъдат използвани. В зависимост от приемника се поддържат гама сигнали за корекция, като например EGNOS/WAAS или RangePoint™ RTX™, CenterPoint RTX™ и Ntrip. Ако изгубите сигнала си поради проблеми с терена, VarioGuide използва технологията Trimble®-xFill™, за да продължите да работите надеждно до 20 минути без сигнал за корекция.

Допълнителната автоматична блокировка на направляваща ос автоматично отключва направляващата ос при предварително определена максимална скорост на ремаркетата с автоматични оси. В правите участъци блокираният самоуправляем мост осигурява стабилна работа. Не е необходимо операторите да заключват ръчно автоматичната ос извън предварително избран диапазон на скоростта и при заден ход.



С използването на опционалния интегрален интерфейс, всички използващи ISOBUS машини могат да бъдат управлявани чрез Vario-терминала, така че не са необходими допълнителни термини за тях.



С многофункционалния джойстик с два порта можете да управлявате Fendt 300 Vario като един от високо мощните трактори Fendt. Множеството функции на джойстика намаляват ненужните движения на ръката.

Кръстат лост за 1-ви и 2-ри хидравлични клапани и за челния товарач, вкл. управление на 3-ти и 4-ти хидравличен кръг.

Модул за управление на навесната система (EPS) с бутони за управление на BOM.



Обучение за оператори Fendt Expert. Запишете се при Вашия дилър. За повече информация вижте www.fendt.com/training

СТАНДАРТ ЗА КАЧЕСТВО И ЗАПАЗВАНЕ НА СТОЙНОСТТА

Моят трактор е моето бъдеще.

Инвестиция с високо запазване на стойността

Тези, които инвестират в трактор, инвестират също в бъдещето. Тракторът Fendt 300 Vario представлява Вашата инвестиция в отлично, високо-доходно бъдеще. Тава включва производителни, иновативни технологии, доказаното качество на Fendt, както и най-новата актуализация на софтуера по време на всяко обслужване – ексклузивно обслужване на Fendt за максимална стойност при продажба.

Абсолютна лекота на работа

Идеалните възможности за диагностика и дългите интервали на поддръжка гарантират работа на трактора без прекъсване. Неизправностите могат да се анализират бързо посредством съобщенията за неизправност на дисплея. Отделните хидравлични кръгове означават, че маслото на трансмисията се сменя само на всеки 2 000 часа при нормални условия на работа. Fendt 300 Vario притежава редица характеристики, които поддържат времето на принудителен престой и разходите за поддръжка ниски.

Дългосрочна икономия

Високите нива на производителността се изразяват във високата доходност, свързана с използването на по-малко количество гориво, консумативи или време. Fendt 300 Vario продължава традицията на неговия предшественик и осигурява висока производителност при ниски обороти на двигателя – така че се наблюдава по-малко износване на всички компоненти, а потреблението на AdBlue се намалява. Неговата висока обща рентабилност се изплаща по време на всяка операция.

Сертифицирана система за управление на качеството на Fendt съгласно DIN EN ISO 9001

От 1995 г., Fendt е бил подложен на редовни независими одити по отношение на неговата система за управление на качеството и е сертифициран успешно.

Сертифицирана система за управление на безопасността и здравето при работа на Fendt, съгласно стандарта OHSAS 18001

От 2008 г. Fendt е сертифициран и известен за успешното внедряване на мерките за безопасност и здраве при работа.

Fendt означава високо качество. За изпълнение на това обещание, се извършва проверка на работните характеристики по време на ежедневното производство. Когато Вашият Fendt 300 Vario се достави във Вашето стопанство, той вече е преминал през всички тестове за качество по цялата производствена линия.

Отделението на двигателя е много лесно достъпно за проверка и поддръжка, дори, когато тракторът е оборудван с части за монтаж на челен товарач. Капакът с двата отделни странични панела се отваря лесно.



По-малко усилие, повече свободно време: Компактният охладителен модул е лесно достъпен и благодарение на голямото свободно пространство между радиаторите и плоското дъно на радиаторите, което позволява неговото бързо и лесно почистване.

Сертифицирана система за управление на околната среда на Fendt, съгласно DIN EN ISO 14001

От 2000 г., този сертификат гарантира отговорното управление на околната среда от Fendt.



Стани Vario pro посредством обучение за механизатори: Нашето обучение "Fendt Expert" ще Ви покаже как да използвате ефикасно всички функции на Вашия трактор. Нашият екип от компетентни професионални инструктори ще Ви обучат как да използвате целия потенциал на Вашия трактор Fendt. Запишете се при Вашия дилър. За допълнителна информация влезте в сайта www.fendt.com/training.



Можете да намерите Вашия местен дилър на Fendt тук.
www.fendt.com/Händlersuche

FENDT STARSERVICE ЗА ОТЛИЧНО ОБСЛУЖВАНЕ НА КЛИЕНТИТЕ

Инвестирайте днес за надеждна ефективност утре.



100% качество, 100% обслужване: Fendt StarService
За да се осигури, че Вашият трактор Fendt 300 Vario гарантира 100 процента производителност по всяко време, ние Ви предлагаме 100 процента обслужване. В допълнение към най-добрата диагностична способност и лесен ремонт, това включва наличност на резервни части 24/7 през целия сезон. Освен това, мрежата Fendt Service гарантира кратки маршрути между мястото, където се намирате и нашия обучен сервизен персонал. Вие също получавате 12-месечна гаранция за оригиналните резервни части на Fendt, както и извършване на тяхното монтиране. Ремонти, извършени с оригинални резервни части, гарантират запазването на стойността на Вашия трактор Fendt.

Производителност и доходност по договор

Договорът Fendt StarService Ви осигурява пълен контрол на разходите с най-добро обслужване. Пакетът Fendt service включва цялата препоръчана дейност по поддръжката на атрактивни постоянни цени. Пакетът ProService включва редовна поддръжка и ремонти в комбинация с разширена гаранция до общо 6 000 работни часа или до пет години.

Персонализирано финансиране и решения за отдаване под наем

Закупуването на машини е свързано с инвестиране на голям капитал. Вашият дилър на Fendt заедно с експертите, които работят в сферата на финансиране на селското стопанство в AGCO Finance, ще Ви помогнат при изработването на план за финансиране в съответствие с индивидуалните ви потребности за закупуване на новата машина. Когато имате нужда от допълнителен производствен капацитет за кратко време или предпочитате дългосрочно използване без закупуване, Вашият търговски партньор има идеална оферта за отдаване под наем, подходяща за Вас.

Актуален софтуер за максимално запазване на стойността

Всеки път, когато тракторът се приема за поддръжка, Вашият дилър актуализира целия му софтуер. Освен това, Вие може да се възползвате от нови, допълнителни характеристики отнасящи се за Вашия трактор Fendt. Ще имате достъп до най-новите работни предимства, гарантиращи запазване на стойността, тъй като Вашият трактор Fendt остава винаги актуален.

Използвайте приложението за смартфон AGCO Parts Books To Go, за да намирате и поръчвате резервните части на Fendt бързо и лесно. Приложението е налично чрез "App Store" или "Google Play Store". Моля, свържете се с Вашия дилър на Fendt, за да получите Вашите лични данни за достъп.



Vario-терминалът Ви информира за предстоящата поддръжка и датите за техническо обслужване, той дори има функция за напомняне.

Високопроизводителният въздушен филтър осигурява оптимален приток на въздух и пречистване. Въздушният филтър се сменя лесно.



Най-добър продукт, най-добро обслужване: Сертифицираните дилъри на Fendt се отличават с тяхната първокласна компетентност и широк диапазон от услуги. Те редовно са подложени на строг одит за доказване на предлаганите от тях висококачествени услуги. Тук Вашият трактор Fendt е в най-добрите ръце.

ЧЕЛЕН ТОВАРАЧ FENDT CARGO

Товарене под контрол.



Дисплей за кръстатия лост и системата за претегляне на индивидуалното и общото тегло и ограничаване на работния диапазон за лоста и приспособлението.

Мембранна клавиатура за блокиране на прикачно приспособление и активиране на поглъщането на вибрациите.



Cargo Lock с полуавтоматична блокировка

Като опция - 3-ти и 4-ти кръг също с мултикулпунг

Комплект клапани, вградени в напречната греда

Пълна гама приспособления Fendt, оптимално пригодени за Fendt Cargo

Опори за паркиране, компактно монтирани на рамото

Работа с лекота

Челният товарач се управлява лесно чрез кръстатия лост. Лявата Ви ръка остава свободна за управление и обръщане. Управление на скоростта с Вашия крак. Челният товарач Cargo се предлага за моделите Fendt 300 Varío в четири версии - Cargo 3X70, 4X75, 4X75 компактен и CargoProfi 4X75. При версията 4X75 "компактен" рамото е прикрепено 100 мм по-близо до кабината с цел повишаване на стабилността. Наложената система за управление VaríoActive прави 300 Varío ProfiPlus още по-бърз и маневрен.

Точно товарене с CargoProfi

Благодарение на прецизните системи за измерване и датчици за наклон на CargoProfi 4X75, Вие знаете колко сте натоварили. Претеглето товара си с докосване на бутон и използвайте пълния капацитет на натоварване. Това спестява ходенето до кантара. CargoProfi предлага горно и долно ограничение за височината на повдигане и за ъгъла на накланяне. Вашата кофа се изправя напълно благодарение на вградената вибрираща функция, която изтръсква прилепналия материал. Функцията за запаметяване запазва положението и прави по-лесни повтарящите се видове дейности.

С Fendt CargoProfi например, може да бъде ограничен ъгълът на накланяне при товарене на много тежки ремаркета. Функцията за запаметяване е особено практична за повтаряне последователности, например, хоризонталната долна позиция може да бъде насочена автоматично. Функцията за претегляне дава възможност за наблюдаване на теглото на товара.



От Varío-терминала могат да се направят фини настройки на функциите на клапаните. Например, Вие може да контролирате точно дебита и да използвате лесно въртящите се регулатори и функционалните бутони.

Бързо и лесно товарене - под ръка.

Управленията на челния товарач са идеално интегрирани в цялостния оперативен интерфейс на десния подлакътник и на Varío-терминала. Не е необходимо да местите ръцете си. Лявата ръка избира посоката на движение, а дясната управлява челния товарач с помощта на кръстатия лост. Управление на скоростта с Вашия крак. С реверсиращия механизъм може да промените бързо и лесно посоката на движение, без да се изморявате. Високата хидравлична мощност на моделите на Fendt 300 Varío гарантира бързо товарене и разтоварване: дебитът на следящата товара помпа (Load-Sensing) е до 110 л/мин.

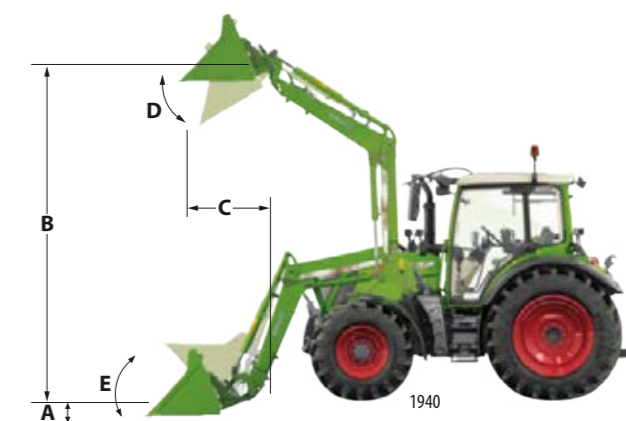

Челен товарач Fendt		3X/70 ²⁾	4X/75	4X/75 компактен	4X/75 profi
A	Дълбочина на загребване (мм) ¹⁾	60	150	220	150
B	Височина на повдигане (мм) ¹⁾	3750	4155	4085	4155
C	Разстояние на разтоварване (мм) ¹⁾ B = 3,5 м	1450	1685	1585	1685
C	Разстояние на разтоварване (мм) ¹⁾ B = макс.	1030	1145	1045	1145
D	Ъгъл на разтоварване	55°	55°	55°	55°
E	Ъгъл на накланяване назад	48°	48°	48°	48°
	Товароподемност при пълна височина (daN)	2000	1940	1940	1940
	Макс.товароподемност (daN)	2140	2250	2250	2250

¹⁾ зависи от гумите ²⁾ Макс. размер на гумата 480/65R24 (макс. диаметър 1260 мм)

Оптимизирано окачване на челния товарач

Челният товарач Fendt Cargo разполага с оптимизирана система за окачване. Газовите амортизатори поглъщат вибрациите, така че те не се предават на корпуса на трактора. Това предпазва трактора от износване и гарантира дълъг интервал на обслужване. В комбинация с предния мост и окачването на кабината, системата за окачване на товарача създава приятна среда, превръщаща в удоволствие употребата на Fendt 300 Varío с челен товарач.

КОНЦЕПЦИЯ ЗА РАБОТА НА FENDT

Един интерфейс за всички функции.



Работа с лекота

Работата с Fendt 300 Vario Power е проста и лесна с използването на напълно интегрирания Variocentър. Variо джойстикът, панелът на навесната система и осветената клавиатура са комбинирани в нагледен панел за управление. Аранжировката и цветовото кодиране на всички оперативни елементи съвпадат с дизайна на днешните трактори Fendt и гарантират лесна и бърза работа във всички диапазони.

Логичен дизайн

Цялата мембранна клавиатура е с подсветка и осигурява безопасна работа в тъмнината. Осветлението се управлява с помощта на логично групирани бутони. Голямо предимство е наличието на централен бутон за включване и изключване на предварително избрани работни светлини. Можете да контролирате трансмисията, възвратно-постъпателното движение и скоростта с Variо джойстика с 2 порта. Има пет спомагателни функции: автоматично управление на навесната система, две позиции за запаметяване на темпомат, една памет за скоростта и степента на ускорение.



Система за управление Fendt Variotronic

Интелигентното електронно решение Variotronic намира своето приложение за пръв път в клас Fendt 300 Vario. С първото поколение на Variо-терминала през 1998 г. Fendt вече зададе новите стандарти за селскостопанско оборудване. Изискванията към функциите на терминала нараснаха значително. В същото време, той трябва да остане лесен за използване. Отговорът на Fendt е Variotronic.

25 позиции за запаметяване на инвентар

Много от настройките на Variо-терминала могат да се запазят под уникално име и да се извличат по-късно. Ако например имате специални настройки на трактора и на инвентара за работа със сеялка, при необходимост тези настройки могат лесно да бъдат презаредени и регулирани. Разбира се, операторите могат също да архивират техни персонализирани настройки.

КАБИНА НА FENDT VISIOPUS

Вашият най-комфортен втори дом.



Ергономичната и с ясен дизайн кабина VisioPlus предлага най-добрия обзор както на работните елементи, така и на полето. Предното стъкло се предлага в два варианта - като монолитен панорамен прозорец или като сваляем прозорец. Може да бъде избрана също така допълнителна врата в дясната странична част.



■ Комфортната седалка включва въздушно окачване и лесна за използване система за регулиране на подлакътника.



□ Супер комфортната седалка е с отопление, ротационен адаптер и пневматична опора за кръста - предпоставки за комфортна работа през дългите смени.



□ Пневматичното окачване на кабината (нива оборудване Profi и ProfiPlus) намалява вибрациите до минимум и осигурява голям комфорт при движение. То е четириточково и самонивелиращо се: кабината лежи върху два конични лагера отпред и два елемента с амортизатори отзад.



■ Вашата кабина Fendt предлага много различни пространства и отделения за съхранение - така всяко нещо има своето място.



■ Хладилното отделение предлага място за храна и прохладна напитка.



■ Широкият стъпала предоставят безопасно и лесно качване и слизане. Дръжката на вратата е удобна за достигане от земята.



■ Люкът, вграден в тавана, предлага допълнителна вентилация в горещите дни.



■ Вграденият климатик осигурява оптимално охлаждане и комфорт. Във варианта Power той се управлява ръчно, а за вариантите Fendt 300 Vario Profi и ProfiPlus се предлага опция и за напълно автоматично регулиране.



■ Предвидени са множество гнезда за външни устройства.



■ Комфортната допълнителна седалка с облегалка и предпазен колан предлага на пътниците безопасност и комфорт през дългите работни дни.

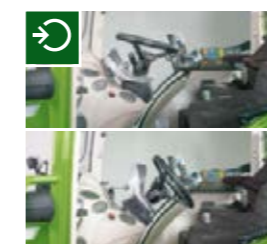

За оптимално седмално положение, воланът трябва да бъде нагласен на правилна височина и ъгъл на наклон. Воланът и кокпитът, може да се регулират индивидуално.

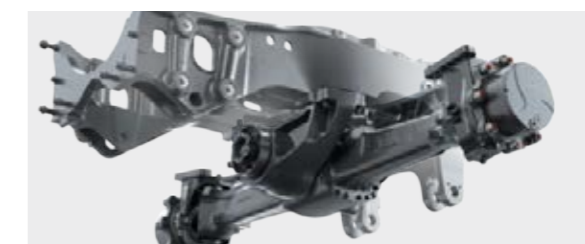

■ Стесената ляга полурама на Fendt 300 Vario е стабилна база за целия трактор - двигателят, охлаждащото устройство, предната навесна система, предният силоотводен вал и предният мост са монтирани на полурамата. Благодарение на стабилната конструкция са допустими по-големи натоварвания на моста. Стесената конструкция позволява по-широк ъгъл на завиване.



Системата за управление Fendt Reaction осигурява оптимално каране на право по шосе при високи скорости.

ОСВЕТЛЕНИЕ И МЕСТА ЗА МОНТАЖ

Повече светлина и хиляди идеи за много операции.



Осветлението на терминала се адаптира автоматично към условията на осветеност в момента чрез сензор за светлина.



Кръстосаните лъчи на предните работни фарове предотвратяват сенките ефективно.



Долните рамене могат да бъдат фиксирани със спирателния клапан към задната навесна система.



□ Load-Sensing и контролна линия за цялостно предаване на хидравличната мощност.



Големи предни гуми до 540/65 R24 и задни - до 600/65 R38.



□ Връзка за управление на прикачен инвентар с ISOBUS.



DUDK (двустранни, свързани под налягане) и UDK (свързани под налягане) изводите дават възможност за свързване на хидравличните клапани под налягане и лесно монтиране и демантиране. Самозатварящите се клапани осигуряват надеждна защита срещу замърсяване или вода.



Цялостната концепция за осветлението, с до шест работни светлини само отзад, предлага извънредно добро осветление за безопасна и удобна работа дори в тъмнината. Тези, които имат нужда от много ярки светлини и биха искали да пестят енергия, могат да изберат Fendt 300 Vario с LED работни светлини.



Задният подемен механизъм и един клапан могат да се управляват от заден калник.



Интерфейсите в задната част включват контакт сигнал, хидравлична средна точка, долни рамене с куки, клапани, свободно въртяща, пневматична спиратка, изводи Load-Sensing, хидравлична спиратка на ремаркетото, контакт 7 пина, теглич, заден силоотводен вал 540/540E/1000 об/мин, долен теглич, твърд теглич и много повече.

ВАРИАНТИ НА ОБОРУДВАНЕ

Fendt 300 Vario. Да!

Стандартно и опционално оборудване
 Стандартно оборудване: ■
 Опционално оборудване: □

		Power	Profi	ProfiPlus
Двигател	Устройство за предварително нагряване (двигател, трансмисионно масло)	□	□	□
Трансмисия	Система за управление на трактора Vario TMS	■	■	■
	Функция турбосъединител	■	■	■
	Функция Shuttle, Функция Stop-and-go	■	■	■
	Темпомат	■	■	■
	Звук сигнал при реверсиране (обръщане на посоката на движение)	□	□	□
Работа с Vario	Лост за управление на оборотите с Cruise control и бутони за запаметяване на оборотите на двигателя, автоматични режими на работа	■		
	Мултифункционален джойстик с поддръжане на постоянна скорост (cruise control), бутони за запаметяване на оборотите на двигателя, автоматични режими на работа, регулатори на хидравликата		■	■
	Vario-терминал 7" със сензорен екран и управление чрез клавиатура		■	■
	Система Variotronic за управление на инвентар за ISOBUS		□	□
	Variotronic ² - Headland Management System (Система за управление в края на полето)		■	■
	готова за автоматична кормилна система			■
	Навигация VarioGuide NovAtel / Trimble			□
Кабина	Филтър с активен въглен	□	□	□
	Кабина с механично окачване	□	■	■
	Кабина с пневматично окачване	□	□	□
	Супер комфортна седалка с 3-точков предпазен колан	□	□	□
	Комфортна седалка, въздушни федериращи елементи	■	■	■
	Супер комфортна седалка, въздушни федериращи елементи	□	□	□
	Отопление с безстепенни вентилатори	■	■	■
	Климатик	■	■	■
	Вграден климатроник	□	□	□
	Климатизирано отделение за съхранение	■	■	■
	Разделено предно стъкло и врата вдясно	□	□	□
	Непрекъснато предно стъкло	■	■	■
	Монолитно предно стъкло и врата отлясно	□	□	□
	Отопляемо задно стъкло	□	□	□
	Сегментни чистачки на предното стъкло	■	■	■
	Паралелни чистачки на предното стъкло	□	□	□
	Измиване/Почистване на задното стъкло	□	□	□
	Външно огледало за обратно виждане с механично регулиране	■	■	■
	Външно огледало за обратно виждане, електрически регулируемо и отопляемо широкоъгълно огледало		□	□
	Радио с две стерео тонколони	■	■	■
	Радио CD MP3 със саунд система	□	□	□
	Радио CD MP3 със система за говорене "свободни ръце"	□	□	□
	Автоматично изключване на мигачи	■	■	■
Осветление	Спомагателни предни светлини	□	□	□
	Работни светлини А-колона	□	□	□
	Работни светлини А-колона, заден калник	□	□	□
	Работни LED светлини А-колона, заден калник	□	□	□
	Задни работни светлини на покрива 4x	□	■	■
	Задни работни LED светлини на покрива 4x	□	□	□
	Предни външни работни светлини на покрива 2x	■	■	■
	Предни външни работни LED светлини на покрива 2x	□	□	□
	Предни вътрешни работни светлини на покрива 2x	□	□	□
	Предни вътрешни работни LED светлини на покрива 2x	□	□	□
	Сигнални лампи	□	□	□
Шаши	Окачване на преден мост с регулируемо ниво с функция за блокиране	□	■	■
	Кормилна спиратка	■	■	■
	Автоматично блокиране на направляваща ос на ремарке	□	□	□
	Въздушна компресорна система 1-/2- кръгова система	□	□	□
	Куплунг Duomatic за състен въздух	□	□	□

		Power	Profi	ProfiPlus
4 x 4	Авт. блокировка на преден диференциал	■	■	■
	Комфортни бутони за включване на 4x4 / диференциален блокаж	■	■	■
	Преден и заден диференциал със 100% дискова блокировка и сензори за ъгъла на завиване	□	■	■
Навесна система	Теглителна сила и безстепенно смесено управление	■	■	■
	Просвет, регулатор на позиция	■	■	■
	Дв. действ. навесна система с външно управление (отделен клапан)		□	□
	Ед. действ./Дв. действ. преден предна нав.с-ма (връзка в средата 1-ви / 3-ти клапан)	□		
	Дв. действ. комфортна предна нав. с-ма, с регулатор на положението, външни регулатори		□	□
	Дв. действ. комфортна предна нав. с-ма, с регулатор на положението и натоварването, външни регулатори		□	□
	Ед. действ. електрохидр.нав.с-ма (EHR)	■	■	■
	Задна нав.с-ма с външно управление	■	■	■
	Гасене на вибрациите, управление на електрохидр. нав. с-ма	■	■	■
	Средна точка задна хидравлика	□	□	□
BOM	Преден: 1000 об/мин	□	□	□
	Заден силоотводен вал 540/Пътен/1000 об/мин	□	□	□
	Заден силоотводен вал 540/540E/1000 об/мин	■	■	■
	Отзад: Снабден с фланец силоотводен вал 540/540E/1000 об/мин	□	□	□
	Външни бутони за заден BOM	■	■	■
	Комфортно управление на силоотводен вал, ел. хидр. избор	■	■	■
Хидравлична система	Активирани на EHS клапан чрез механичен кръстат лост	■		
	Кръстат лост за активирани на EHS клапан, многофункционален джойстик		■	■
	Външно управление клапани отзад		□	□
	Тандемна хидравлична помпа, охладител на хидравлично масло (46+ 38 л/мин)	■		
	Load-Sensing-система с аксиалнубутална помпа (110 л/мин)	□	■	■
	1-ви и 2-ри EHS клапан отзад	■	■	■
	1. EHS клапан и втори EHS клапан в средата и отзад	□		
	3. EHS клапан в средата и отзад	□		
	3. EHS клапан отзад	□	□	□
	4. EHS клапан отзад или 3-ти EHS клапан отзад и 1-ви EHS клапан отпред		□	□
	4. EHS клапан отзад	□	□	□
	Хидравлична връзка Power-beyond	□	□	□
	Възвратна тръба в средата дясно	■	■	■
	Възвратна тръба отзад	■	■	■
	Свободно въртяне на масло отзад	□	□	□
	CUP куплунг отзад	■	■	■
	Vio хидравлично масло	□	□	□
Челен товарач	Комплект за монтаж на челен товарач	□	□	□
	Челен товарач Cargo 3X/70	□	□	□
	Челен товарач Cargo 4X/75	□	□	□
	Челен товарач Cargo 4X/75 Компактен	□	□	□
	Челен товарач Cargo 4X/75 Profi	□	□	□
Допълнително оборудване	Ръчен теглич	■	■	■
	Автоматичен теглич за ремарке с дистанционно управление, отзад	□	□	□
	Сферичен теглич, регулируем във височина	□	□	□
	Къс сферичен теглич в долния теглич	□	□	□
	Теглич	□	□	□
	Теглителен прът	□	□	□
	Piton-fix	□	□	□
	Предни тежести, задни колела	□	□	□
	Подвижни калници отпред	□	■	■
	Импулсен контакт за външно управл. на машини	■	■	■

FENDT 300 VARIO

Технически данни.



Fendt 300 Vario		310	311	312	313	
Двигател	Номинална мощност ECE R 120	kW/к.с.	74/ 100	83/ 113	90/ 123	97/133
	Максимална мощност ECE R 120	kW/к.с.	83/ 113	90/ 123	98/ 133	105/142
	Номинална мощност EC 97/68	kW/к.с.	74/ 100	83/ 113	90/ 123	97/ 133
	Максимална мощност EC 97/68	kW/к.с.	83/ 113	91/ 123	98/ 133	105/ 142
	Брой цилиндри	(Брой)	4	4	4	4
	Отвор на цилиндър/ход	(мм)	108/ 120	108/ 120	108/ 120	108/ 120
	Работен обем	(см ³)	4400	4400	4400	4400
	Номинални обороти	(об/мин)	2100	2100	2100	2100
	Оптимален разход на гориво	(гр/кWh)	199	199	199	199
	Максимален въртящ момент при 1550 об/мин	(Nm)	485	524	559	596
Покачване на въртящ момент	(%)	55	47	44	42	
Ниво на горивото	(литри)	210	210	210	210	
Резервоар за AdBlue	(литри)	23	23	23	23	
Трансмисия и силоотводен вал	Вид трансмисия		ML 75	ML 75	ML 75	ML 75
	Скоростен обхват преден ход	(км/ч)	0,02-40	0,02-40	0,02-40	0,02-40
	Скоростен обхват заден ход	(км/ч)	0,02-25	0,02-25	0,02-25	0,02-25
	Максимална скорост	(км/ч)	40	40	40	40
	Заден силоотводен вал		540/ 540E/ 1000	540/ 540E/ 1000	540/ 540E/ 1000	540/ 540E/ 1000
	Опционален заден силоотводен вал (включително силоотводен вал земна скорост)		540/1000/4,2	540/1000/4,2	540/1000/4,2	540/1000/4,2
Преден силоотводен вал опция		1000	1000	1000	1000	
Навесна система и хидравлика	Двойна хидравлична помпа	(л/мин)	46+38	46+38	46+38	46+38
	Помпа с променлив дебит	(л/мин)	110	110	110	110
	Работно налягане/ контролно налягане	(bar)	200	200	200	200
	Макс. бр. клапани (отпред/в центъра/отзад) Power	(Брой)	0/2/4	0/2/4	0/2/4	0/2/4
	Макс. бр. клапани (отпред/в центъра/отзад) Profi	(Брой)	0/0/4	0/0/4	0/0/4	0/0/4
	Макс. количество хидравлично масло	(литри)	43	43	43	43
	Макс. товароподемност, задна навесна система	(daN)	5960	5960	5960	5960
	Макс.товароподемност, предна навесна система	(daN)	3130	3130	3130	3130
Електрически характеристики	Акумулатори	(Брой)	1	1	1	1
	Мощност на акумулатора	(Ah/V)	100/ 12	100/ 12	100/ 12	100/ 12
	Генератор	(V/A)	14/ 150	14/ 150	14/ 150	14/ 150
Гуми	Предни гуми (стандартни)		440/65R24	440/65R24	480/65R24	480/65R24
	Стандартни задни гуми		540/65R34	540/65R34	540/65R38	540/65R38
	1. Опционални предни гуми		480/65R24	480/65R24	16.9R24	16.9R24
	1. Опционални задни гуми		540/65R38	540/65R38	18.4R38	18.4R38
	2. Опционални предни гуми		540/65R24	540/65R24	540/65R24	540/65R24
	2. Опционални задни гуми		600/65R38	600/65R38	600/65R38	600/65R38
Размери	Ширина на предна следа (стандартни гуми)	(мм)	1685	1685	1820	1820
	Ширина на задна следа (стандартни гуми)	(мм)	1660	1660	1800	1800
	Обща ширина със стандартни гуми	(мм)	2220	2220	2320	2320
	Обща дължина	(мм)	4336	4336	4336	4336
	Обща височина - комфортна кабина	(мм)	2820	2820	2860	2860
	Обща височина на кабината със стандартни гуми без VarioGuide	(мм)	2820	2820	2860	2860
	Обща височина на кабината със стандартни гуми с VarioGuide	(мм)	2870	2870	2910	2910
	Максимален просвет	(мм)	510	510	510	510
Междусно разстояние	(мм)	2420	2420	2420	2420	
Тегла	Тегло в ненаатоварено състояние (базов модел трактор с кабина - пълни резервоари без оператор)	(кг)	4810	4810	4970	4970
	Допустимо максимално общо тегло	(кг)	8500	8500	8500	8500
	Допустимо максимално общо тегло до 40 км/ч, изисква се одобрение на специфични изключения за съответната страна	(кг)	8500	8500	8500	8500
	Максимално натоварване на теглича на ремаркетото	(кг)	2000	2000	2000	2000

ЧЕСТО ЗАДАВАНИ ВЪПРОСИ (FAQ). ВСИЧКО ЗА FENDT.

Какво можем да направим за Вас?

Какъв е приносът на обслужването на Fendt?

За нас, обслужването на клиента означава познание и разбиране на Вашата работа с цел удовлетворяване на Вашите потребности за надеждност и безопасност, както и да работим в името на Вашия икономически интерес. Ние стоим зад нашите продукти и сме ги разработили, за да отговарят на най-високите изисквания на пазара и да работят за дълго време. Нашето сервизно обслужване е вид партньорство за Вашата работа.

Мога ли да актуализирам Variotronic?

Fendt Variotronic може да се актуализира. По този начин Вие винаги ще разполагате с най-новата версия върху Вашия Fendt и ще имате бъдещата версия на Вашия терминал. Моля, свържете се с Вашия дилър за допълнителна информация.

Какво представлява "Fendt Expert"?

Стани професионалист Vario посредством обучението за оператори "Fendt Expert". Запознати ли сте с всички функции, които Вашата технология предлага? Възползвайте се от технологията, която е вложена във Fendt Vario и оптимизирайте използването на всички функции с "Fendt Expert". Нашият екип от професионални инструктори Ви предоставя на разположение компетентна инструкция, за да Ви даде възможност да използвате пълния производствен потенциал на Вашия трактор Fendt. Информирайте се при Вашия дилър и подпишете.



Свържете се с Fendt.

fendt.com

Намерете всичко онлайн - от брошури до технически спецификации, от отчети за клиенти или нашата компания до нашия календар за събития във Fendt.

Fendt конфигуратор

Fendt конфигураторът Ви дава възможност да избирате от всички варианти на оборудването и да сглобявате оптимално оборудвана машина за Вашето стопанство. Fendt конфигураторът се предлага онлайн на сайта www.fendt.com, където бърза връзка ще Ви отведе директно до началната страница.

fendt.tv

Денонощно, без прекъсване – нашата Fendt Media Library (Медийна библиотека) прави това възможно. Нашата Интернет телевизия TV Ви предоставя информация и новини за Fendt 24 часа в денонощието, 7 дни в седмицата.

Тест драйв

"Влезте в сайта fendt.com и изберете "Demonstration Service" (Демонстрационно обслужване) от страницата "Service" (Обслужване), където можете да се регистрирате за тест драйв на предпочитаната от Вас машина Fendt."

facebook.com/FendtGlobal

Повече от 200 000 фена са приятели на Fendt във Facebook. Елате и разгледайте.



FENDT

Лидерите притежават Fendt



www.fendt.com

AGCO GmbH - Fendt Marketing
D-87616 Marktoberdorf, Германия

ЗЛАТЕКС ООД
6000 Стара Загора
Бул.: „Патриарх Евтимий“ №52
Тел.: 042 / 919 700; 042 / 648 055
e-mail: office@zlatex.net
www.zlatex.com

 **AGCO**
Your Agriculture Company

Fendt е световна търговска марка на AGCO.
Цялата информация относно доставката на продукта, външния вид, експлоатационните характеристики, размерите и теглото, разхода на гориво или оперативните разходи са актуални към момента на публикацията. Могат да бъдат направени промени преди закупуването. Вашият дилър на Fendt с удоволствие ще Ви предостави най-актуалната информация. Машините не са показани със специфично за съответната страна оборудване.